

SECADORAS

INSTRUCCIONES DE USO MANTENIMIENTO Y INSTALACIÓN

TRADUCCIÓN DE LAS INSTRUCCIONES ORIGINALES
GUÁRDELO PARA REFERENCIA FUTURA



Se muestran los datos del fabricante
en el sobre que contiene
la documentación de la máquina.
El sobre es una parte integral
de documentación

Resumen

1. CONTENIDO DEL MANUAL	3
2. NORMAS DE SEGURIDAD	3
3. RESPONSABILIDAD DEL FABRICANTE	6
4. TRANSPORTE Y DESEMBALAJE	6
5. IDENTIFICACIÓN DE LA MÁQUINA	7
6. INSTALACIÓN Y COLOCACIÓN	8
7a. INSTALACIÓN: ESPECIFICACIONES PARA MÁQUINAS DE GAS	10
7b. INSTALACIÓN: ESPECIFICACIONES PARA MÁQUINAS DE BOMBA DE CALOR	11
8. INFORMACIÓN SOBRE LA EMISIÓN DE RUIDO	11
9. CONEXIÓN ELÉCTRICA	11
10. CONEXIÓN DE GAS	13
11. CONEXIÓN DE GAS: PRUEBA DE FUGAS	14
12. CONEXIÓN DE GAS: SALIDA DE CALOR	14
13. CONEXIÓN DE GAS: CONTROL DE PRESIÓN DE ENTRADA	15
14. CONEXIÓN DE GAS: PRUEBAS	15
15. CONDUCTO DE ESCAPE PARA AIRE HÚMEDO Y GASES DE COMBUSTIÓN	15
16. CONEXIÓN DE VAPOR	17
17. CONEXIÓN DE AIRE COMPRIMIDO	18
18a. DESCRIPCIÓN DE LA MÁQUINA 10/34	18
18b. DESCRIPCIÓN DE LA MÁQUINA 55/75	19
19. PREPARA LAS PRENDAS	19
20. FIN DE LA JORNADA LABORAL	21
21_S. CONEXIÓN A INTERNET (solo versión SMART_S)	21
22_S. INICIAR UN PROGRAMA	22
23_S. PAUSAR UN PROGRAMA	24
24_S. DETENER UN PROGRAMA	24
25_S. FASES DEL PROGRAMA	25
26_S. CAMBIO DE PARÁMETROS DURANTE EL CICLO	26
27_S. PROGRAMA MANUAL – CICLO ÚNICO	26
28_S. PROGRAMAS EN MEMORIA	26
29_S. MÁQUINA DE PAGO: FUNCIONAMIENTO	29
30_S. LA PROGRAMACIÓN	29
31_S. PROGRAMACIÓN: ANTIARRUGAS	33
32_S. PROGRAMACIÓN: MÁQUINA CON SISTEMA DE PAGO	33
33_S. PROGRAMACIÓN: MENÚ DEL SISTEMA DE PAGO	34
34_S. EJEMPLO DE CONFIGURACIÓN DE PAGO PARA UN PROGRAMA DE AUTOSERVICIO	34
35_S. SEÑALES EN LA PANTALLA	36
36_E. USO DE LA VERSIÓN FÁCIL	37
37. USO DEL BOTÓN DE EMERGENCIA	38
38. QUÉ HACER EN CASO DE CORTE DE ENERGÍA	38
39. QUÉ HACER SI HUELES A GAS	38
40. MANTENIMIENTO DE LA SECADORA	38
41. PROBLEMAS DE SECADO	40
42. USO DE LA MÁQUINA BASCULANTE	41
43. PROCEDIMIENTO DE CONTROL DE LOS DISPOSITIVOS DE SEGURIDAD	42
44. DESGUACE	43
45. CONDICIONES DE GARANTÍA	43
46. DATOS DE PRESIÓN DE GAS	44

1. CONTENIDO DEL MANUAL

Este manual está dedicado al uso de secadoras industriales. Se elabora teniendo en cuenta las directivas comunitarias vigentes. La información está dirigida al instalador y al usuario, que deben estar seguros de que la han entendido completamente antes de trabajar en la máquina. El manual del usuario debe estar siempre disponible como referencia. En caso de pérdida o daño, solicite al fabricante un nuevo manual. El fabricante no se hace responsable de las consecuencias derivadas de un uso imprudente de la máquina debido a una falta de lectura o lectura incompleta de este manual. El fabricante se reserva el derecho de modificar las especificaciones mencionadas en este manual o las características de cada máquina. Algunas figuras de este manual pueden mostrar piezas que son parcialmente diferentes de las ensambladas en las máquinas. Los planos y los datos técnicos pueden ser modificados sin previo aviso.

Este manual se complementa con los siguientes anexos: declaración UE de conformidad, ficha técnica y diagrama de cableado. Todos los documentos están contenidos en un sobre que acompaña a la máquina. El diagrama de cableado, dependiendo de las versiones de la máquina, está contenido dentro del panel eléctrico. El manual y sus accesorios son una parte integral del aparato, por lo tanto, deben conservarse y acompañar al aparato, incluso en el caso de transferencia a otro usuario.

El manual, los mismos implementos y el despiece con las correspondientes piezas de repuesto, se pueden encontrar en el área técnica del sitio web del fabricante. Antes de acceder al sitio, es imprescindible tener a mano el número de serie de la máquina.



¡ATENCIÓN!

El fabricante declina toda responsabilidad por posibles inexactitudes contenidas en este manual atribuibles a errores de impresión o transcripción. Se reserva el derecho de realizar las modificaciones que considere necesarias o útiles en sus productos, sin que ello afecte a sus características esenciales. Está prohibida la reproducción, incluso parcial, de textos o imágenes de este manual, sin la autorización previa del fabricante.

Este manual también está disponible en formato electrónico en la página web del fabricante (área técnica)

2. NORMAS DE SEGURIDAD



¡ATENCIÓN!

El incumplimiento de las siguientes normas de seguridad puede resultar en daños a personas, propiedades y animales.



¡ATENCIÓN!

La instalación y el mantenimiento de las máquinas descritas en este manual deben ser realizados por personal autorizado que esté familiarizado con el producto y cumpla con las normas europeas del sector.

Las reparaciones realizadas incorrectamente pueden poner en grave peligro la seguridad del usuario.



¡ATENCIÓN!

Antes de usar la lavadora, lea atentamente estas instrucciones: haga que las instrucciones sean accesibles para todas las personas encargadas de usar la lavadora.



¡ATENCIÓN!

El uso previsto de las secadoras aquí descritas es el secado profesional de ropa y lino: por lo tanto, cualquier otro uso previsto está prohibido a menos que haya sido previamente autorizado por escrito por el fabricante.



¡ATENCIÓN!

Antes de sacar las prendas de la secadora, asegúrese siempre de que el tambor esté parado. Nunca meta las manos en una canasta que todavía esté en movimiento.



¡ATENCIÓN!

No se deben introducir en la máquina objetos que no sean para secar.



¡ATENCIÓN!

Está prohibido secar prendas que estén empapadas en sustancias manifiestamente nocivas para la salud de los operarios, venenos o productos cancerígenos.



¡ATENCIÓN!

No se acerque ni seque telas empapadas en sustancias combustibles o inflamables, incluidos aceites y grasas, con esta máquina, ya que esto puede provocar incendios y explosiones.



¡ATENCIÓN!

Siga siempre con mucho cuidado las instrucciones de secado de cada prenda de ropa.



¡ATENCIÓN!

Está prohibido el uso del maquina a menores de 16 años.



¡ATENCIÓN!

Mantenga a los niños y las mascotas alejados de la puerta del electrodoméstico cuando esté abierta y la máquina esté funcionando.



¡ATENCIÓN!

No permita que los niños jueguen con o dentro de la secadora. Los niños deben mantenerse bajo estrecha supervisión cuando estén cerca de la secadora.



¡ATENCIÓN!

Mantenga los materiales de embalaje fuera del alcance de los niños. Mantenga los detergentes fuera del alcance de los niños.



¡ATENCIÓN!

Las conexiones adicionales a la máquina desde el exterior, que no se realicen de manera artesanal, eximen al fabricante de cualquier responsabilidad.



¡ATENCIÓN!

Las máquinas con sistemas de calefacción presentan un riesgo potencial de incendio. Por lo tanto, se deben tomar todas las precauciones relacionadas con este riesgo: el medio ambiente debe estar libre de materiales combustibles; Proporcione un extintor de incendios adecuado y de fácil acceso cerca de la máquina.



¡ATENCIÓN!

¡Está prohibido trabajar con los protectores de la máquina abiertos! Riesgo de aplastamiento.



¡ATENCIÓN!

Para evitar quemaduras o aplastamiento de las extremidades, está absolutamente prohibido quitar los paneles protectores y los sistemas de seguridad, ¡incluso temporalmente!



¡ATENCIÓN!

Está prohibido introducir barras, listones u objetos metálicos en el interior de la cesta. En caso de emergencia, lleve a cabo siempre los procedimientos que se describen a continuación.



¡ATENCIÓN!

Compruebe siempre que los dispositivos de seguridad funcionan correctamente cada vez que se pone en marcha la máquina.

¡Es obligatorio conocer el funcionamiento de la máquina y sus sistemas de emergencia!



PELIGRO DE QUEMADURAS

La máquina, por la propia naturaleza de la actividad a la que está destinada, presenta riesgo de quemaduras.

Las quemaduras pueden ser causadas:

- Del contacto con el tejido que sale de la máquina;
- Del contacto con el ojo de buey después de su apertura;
- Contacto con los elementos calefactores durante las operaciones de mantenimiento realizadas "en caliente";
- Por contacto con los componentes que transportan el vapor.

Se han colocado en la máquina las siguientes placas, en caso de daños en las mismas, el usuario deberá sustituirlas por otras idénticas.



Ubicado en correspondencia con el ojo de buey de escape para telas secas



Las paredes exteriores de la máquina pueden alcanzar altas temperaturas durante el funcionamiento.

La máquina solo debe ser utilizada por personal debidamente capacitado en todo momento y en presencia de al menos otro operador.

LEA ATENTAMENTE E INFORME A TODOS LOS OPERADORES SOBRE LOS SISTEMAS DE INTERVENCIÓN EN CASO DE UN CORTE REPENTINO DE ENERGÍA



PELIGRO DE ELECTROCUCIÓN

Cualquier trabajo en las partes eléctricas de la máquina solo debe ser realizado por personal calificado y después de que se haya desconectado el suministro de energía a la máquina.

Los circuitos de alimentación y control solo pueden ser manipulados por el personal del fabricante, de lo contrario, las condiciones de garantía quedarán anuladas.

En el cuadro eléctrico se encuentra la siguiente placa de monitor, que debe ser sustituida por una idéntica si ha sido dañada o retirada.



CONDICIONES PSICOFÍSICAS DEL OPERADOR

El operario a cargo y el usuario de la máquina deben estar en perfectas condiciones psicofísicas; Durante el trabajo, se debe asumir la postura vertical frente a la máquina. Deben evitarse los movimientos bruscos o los gestos incontrolados, por ejemplo, al recoger e introducir los tejidos que se van a secar, para evitar colisiones peligrosas con el bastidor de la máquina.

Si hay otros operadores u otro personal presente, no deben ser una fuente de distracción para el operador a cargo de la máquina.

Al utilizar la máquina, el operador o usuario no debe distraerse con televisores, radios, etc., ni estar sujeto a ninguna otra fuente de distracción.

El aparato no está diseñado para ser utilizado por personas con capacidades físicas o mentales reducidas, o con falta de experiencia y conocimiento.



ILUMINACIÓN

En la habitación donde está instalada la máquina, debe haber una iluminación uniforme de intensidad de 300-500 lux y se debe evitar el deslumbramiento molesto.



¡ATENCIÓN!

Estas advertencias no cubren todos los riesgos posibles. Por lo tanto, el usuario debe proceder con la máxima precaución en cumplimiento de la normativa.

3. RESPONSABILIDAD DEL FABRICANTE

Las instrucciones de este manual no sustituyen, sino que complementan las obligaciones para el cumplimiento de la legislación vigente en materia de seguridad y prevención de accidentes. Con referencia a lo informado en este manual, el fabricante declina toda responsabilidad en caso de:

- Uso de la máquina contrario a las leyes vigentes en materia de seguridad y prevención de accidentes.
- Instalación incorrecta de la máquina.
- Falta de mantenimiento periódico y programado
- Incumplimiento o incorrecta observancia de las instrucciones proporcionadas por el manual.
- Defectos de voltaje y de la fuente de alimentación.
- Modificaciones no autorizadas en la máquina.
- Uso de la máquina por personal no autorizado.

4. TRANSPORTE Y DESEMBALAJE

Durante el transporte, y cualquier almacenamiento, el equipo debe permanecer dentro de las siguientes condiciones ambientales:

- Temperatura: -25°C a 55°C
- Humedad: 0% a 90% (sin condensación)

Al recibirla, se recomienda revisar la máquina, teniendo cuidado de informar al transportista de cualquier daño causado, durante el transporte, tanto en los componentes internos como en la carrocería externa.



¡ATENCIÓN!

Durante la fase de manipulación, recuerde que el centro de gravedad de estas máquinas está en el último tercio de la altura. Tenga en cuenta el riesgo de vuelco en todas las etapas de la manipulación.

El centro de gravedad se identifica mediante la siguiente simbología:



La máquina debe estar completamente desembalada cerca del lugar de instalación.

Se deben cortar las correas y quitar la envoltura de la cubierta.

Los materiales de embalaje no deben estar dispersos en el medio ambiente y deben colocarse en los espacios de recogida adecuados según la normativa vigente.

Utilice una llave para quitar los pernos de fijación de la paleta, que son visibles en la base de la máquina (delantera y trasera).



¡ATENCIÓN!

Compruebe el peso neto y bruto en la ficha técnica, adjunta a la documentación de la máquina: compruebe la compatibilidad con los equipos de elevación disponibles.



¡ATENCIÓN!

¡El palet no debe usarse como un soporte de máquina normal! La máquina siempre debe retirarse del palet y colocarse como se describe en el párrafo correspondiente.



¡ATENCIÓN!

La máquina debe moverse solo cuando está fijada a su palet: la manipulación y elevación con carretilla elevadora debe ser realizada solo por personal calificado y competente.

5. IDENTIFICACIÓN DE LA MÁQUINA

El equipo se puede identificar por una placa adhesiva con el número de serie, el modelo, la potencia y las características técnicas. Asegúrese de que las fuentes de alimentación presentes (eléctrica, hidráulica, vapor, gas, aire comprimido) correspondan a los datos de la placa de características.

Las piezas de repuesto y/o las intervenciones presuponen la identificación exacta del modelo al que están destinadas.

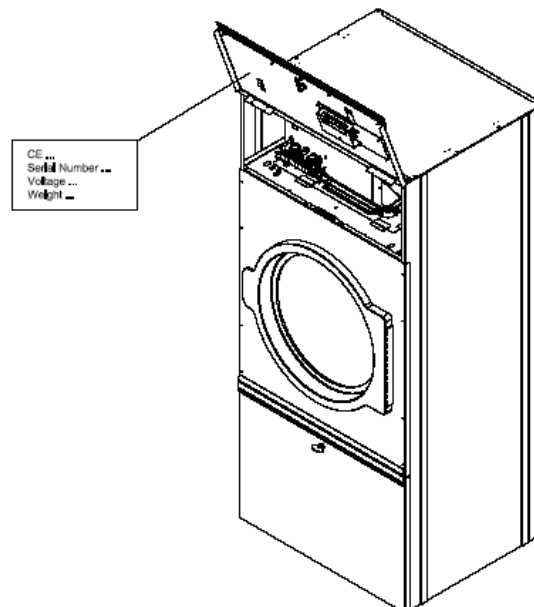

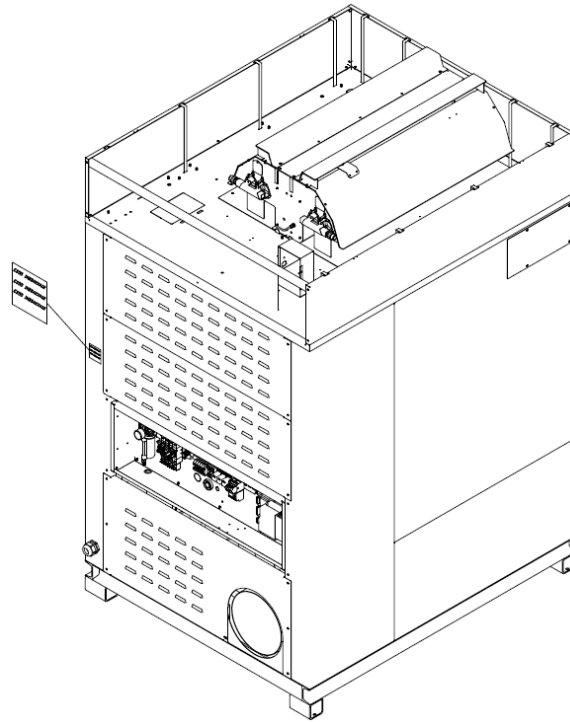

La manipulación, la extracción, la falta de placas de identificación o cualquier otra cosa que no permita la identificación segura de la máquina, dificulta cualquier operación de instalación y mantenimiento y anula automáticamente la garantía.

Los secadores rotativos están destinados exclusivamente al secado de textiles y están destinados a los sectores comercial, profesional e industrial.

MODELOS Y CAPACIDAD DE CARGA MÁXIMA MODELOS Y CAPACIDAD DE CARGA MÁXIMA (ropa seca)		
SECADORAS ROTATIVAS / SECADORAS: D, E (ES)... TÁNDEM: O (TDM)...	1:20 CAPACIDAD DE CARGA CAPACIDAD DE CARGA (Kg)	1:18 CAPACIDAD DE CARGA CAPACIDAD DE CARGA (Kg)
D10..., E10... (ES10)	10 Kg (*)	11 Kg (*)
O11... (TDM11)	11Kg (*)	12Kg (*)
D14..., E14... (ES14)	14 Kg (*)	15 Kg (*)
D18..., E18... (ES18) / O18... (TDM18)	18 Kg (*)	20 Kg (*)
D23..., E23... (ES23)	23 Kg	25 Kg
D34..., E34... (ES34)	34 Kg	37 Kg
E55... (ES55)	55 Kg	61 Kg
E75... (ES75)	75 Kg	83 Kg

Los modelos con capacidades marcadas con (*) se pueden producir y equipar para su instalación en tiendas de autoservicio con monedas, tokens u otros sistemas de pago automático.

6. INSTALACIÓN Y COLOCACIÓN

Todas las operaciones de instalación deben ser realizadas por personal profesionalmente cualificado. Coloque la máquina sobre una superficie plana de manera estable y horizontal utilizando los pies ajustables ubicados en la base (si están presentes). Los pies se ajustan desde el exterior, atornillándolos o desenroscándolos hasta que alcancen una posición nivelada.

Para los modelos que lo requieran, el ajuste se puede realizar desde el interior de la máquina, después de abrir la puerta del filtro y el respaldo, mediante una llave Allen de 5 mm.

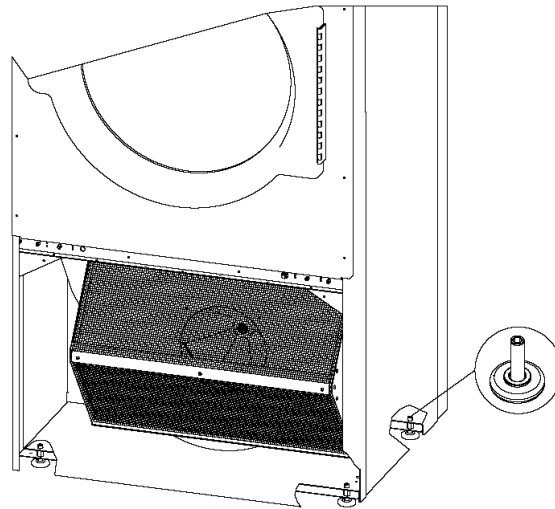

Compruebe que la capacidad del suelo es compatible con el peso de la máquina, lo que se puede detectar en la hoja de datos. La carga de la máquina puede considerarse totalmente estática. Para calcular la carga estática, recuerde sumar el peso neto de la máquina al peso de la ropa húmeda que se cargará. Asegúrese de que el piso esté limpio y sea resistente al calor.

Para un uso, operación y mantenimiento adecuados, deje un espacio libre de al menos 500 mm alrededor de la máquina.

La temperatura ambiente debe estar entre +5°C y +40°C y la humedad relativa debe ser del 50%.

El grado de protección es IP24.

El entorno en el que se instala la máquina debe tener suficiente intercambio de aire. De hecho, debe recordarse que la máquina extrae aire del ambiente en el que está instalada y debe descargar el aire húmedo del proceso al exterior.

Para conocer el tamaño de las tomas de aire, consulte las normas nacionales.

Considere 9 cm²/kW, lo que lleva los diferentes modelos a las siguientes secciones mínimas:

CAUDAL 1:20-1:18	SECCIÓN MÍNIMA cm ²
10-11	270
14-15	270
18-20	270
23-25	340
34-37	450
55-61	950
75-83	1200

Recuerde que las rejillas y cortinas reducen el caudal de las rejillas de ventilación.

El aparato no debe instalarse detrás de una puerta con cerradura, una puerta corredera o una puerta con bisagras en el lado opuesto de la secadora.

No instale ni opere la máquina si está dañada.

No instale la máquina en una posición en la que no sea posible abrir completamente la puerta (con el kit adecuado, en algunos modelos, es posible girar el frente y hacer la puerta hacia la izquierda o hacia la derecha).

El correcto funcionamiento está garantizado hasta altitudes de 2000 m sobre el nivel del mar.



¡ATENCIÓN!

Asegúrese de que la máquina reciba aire limpio y no aire contaminado con cloro, flúor u otros vapores de disolventes.



¡ATENCIÓN!

No utilice ni almacene gasolina, petróleo u otros materiales inflamables cerca de la máquina. Esto puede provocar un incendio o una explosión.



¡ATENCIÓN!

Proporcionar un extintor cerca de la máquina elegida y mantenida según la normativa vigente.



¡ATENCIÓN!

La máquina NO DEBE instalarse al aire libre, sino en un entorno CERRADO construido y utilizado específicamente como lavandería.



¡ATENCIÓN!

Compruebe la limpieza de la cesta. Es posible que haya residuos de procesamiento de chapa metálica en el interior de la hoja de la cesta.



¡ATENCIÓN!

En el caso de las máquinas basculantes, prever los espacios necesarios para evitar el riesgo de aplastamiento entre la máquina y los elementos contenidos en el entorno de instalación: otras máquinas, paredes, techos, puertas o ventanas (abiertas y cerradas), etc.

El alcance de los desplazamientos previstos por las fases de basculación se muestra en la ficha técnica.

7a. INSTALACIÓN: ESPECIFICACIONES PARA MÁQUINAS DE GAS

Cualquier equipo profesional con calefacción de gas debe considerarse, independientemente del caudal, un aparato de gas.

Se deben observar los siguientes requisitos durante la instalación:

- Normas de edificación municipales y/o territoriales y normativa contra incendios
- Normativa aplicable en materia de prevención de accidentes
- Disposiciones del CENELEC relativas a las instalaciones eléctricas
- el "Reglamento para la seguridad del uso de gas combustible"
- las "Normas para las redes de gas alimentadas por la red de distribución o gas GLP"
- normativa de la entidad o empresa que suministra o suministra el gas
- Disposiciones del proveedor de electricidad
- cualquier otro requisito local.

Las aberturas para la ventilación y la ventilación de la habitación solo pueden cerrarse si las condiciones de apertura están controladas y si el funcionamiento de las fuentes de fuego de los aparatos de gas solo es posible en condiciones abiertas. La ventilación de la habitación es óptima, incluso si los gases de combustión se extraen mecánicamente, cuando la contaminación térmica nominal de estos aparatos de gas no da lugar a ninguna depresión en la habitación. Esto garantiza la combustión regular del gas y la evacuación completa de los gases de combustión.

Para dimensionar las rejillas de ventilación, consulte los datos que se muestran en la ficha técnica y consulte la normativa vigente sobre el tema.

En el caso de la instalación de secadores alimentados por gas licuado en habitaciones situadas por debajo del nivel del suelo, deberán disponerse de dispositivos adecuados de ventilación forzada.

Los datos sobre los gases se recogen en el párrafo 49.



¡ATENCIÓN!

Nunca instale máquinas calentadas a gas en la misma habitación, ya que hay máquinas que utilizan soluciones solventes (por ejemplo, máquinas de limpieza en seco).

La combinación podría generar sustancias peligrosas para la salud de los operarios y también es corrosiva para los aceros.

Si coloca secadoras y máquinas calentadas a gas que usan solventes en dos habitaciones separadas, asegúrese de que no haya intercambio de aire entre las dos habitaciones.



¡ATENCIÓN!

En el caso de máquinas equipadas con un sistema de inclinación, fije la máquina al suelo con tacos. Las máquinas deben instalarse perfectamente niveladas en un suelo que no tenga reacción elástica.



¡ATENCIÓN!

En el caso de las máquinas basculantes, existen elementos externos a la propia máquina, en movimiento durante las fases de carga y descarga de la ropa.

Para conocer las dimensiones generales de la máquina y los elementos móviles en las diferentes posiciones, consulte la ficha técnica.

7b. INSTALACIÓN: ESPECIFICACIONES PARA MÁQUINAS DE BOMBA DE CALOR

La máquina está equipada con un sistema de bomba de calor que utiliza gas refrigerante R134A, un compuesto fluorado no inflamable y no tóxico.



¡ATENCIÓN!

Precauciones de seguridad: Nunca intente manipular directamente el refrigerante R134A sin las habilidades técnicas necesarias. En caso de fuga, ventile la habitación y póngase en contacto con un técnico cualificado. El R134A puede contribuir al efecto invernadero si se libera a la atmósfera, por lo que es fundamental evitar fugas.



¡ATENCIÓN!

Mantenimiento y comprobaciones periódicas: Se recomienda que el sistema sea revisado regularmente por un técnico certificado para comprobar si hay fugas o caídas en el rendimiento. Si es necesario, la recarga de gas debe realizarse con equipos especializados.



¡ATENCIÓN!

Eliminación y fin de la vida útil. Al final de la vida útil de la máquina, el refrigerante debe recuperarse y eliminarse de acuerdo con las regulaciones locales e internacionales. Nunca deseche la máquina sin quitar correctamente el refrigerante.

Como verá en el párrafo relativo a los programas de memoria, este tipo de máquina alcanza una temperatura de ciclo máxima de 56 °C.

Tenga en cuenta que la electrónica puede permitirle establecer un valor de temperatura incluso más alto que el que realmente puede alcanzar la máquina).

8. INFORMACIÓN SOBRE LA EMISIÓN DE RUIDO

El ruido aéreo producido por la máquina produce un nivel de presión sonora continuo ponderado de menos de 70 dB.

9. CONEXIÓN ELÉCTRICA



¡ATENCIÓN!

La conexión eléctrica debe ser realizada por personal profesionalmente calificado y debe cumplir con los requisitos de las normas y/o regulaciones locales y nacionales vigentes. Compruebe que la tensión de

alimentación corresponde a la indicada en la placa de características (tolerancia de tensión $\pm 10\%$, tolerancia de frecuencia $\pm 1\text{Hz}$).

Para la conexión, utilice un cable del tipo H05 VV – F o superior, dimensionado según los datos de la placa de características y de la ficha técnica. Inserte aguas arriba del aparato un dispositivo de desconexión omnipolar enclavado con un candado (por ejemplo, un disyuntor de corriente residual) con una abertura entre los contactos que permita la desconexión completa en condiciones de sobretensión de categoría III, y de conformidad con la normativa vigente en la materia.

La capacidad de corte del disyuntor debe ser de al menos 10 kA.

Asegúrese de que el interruptor principal esté en la posición "0"/OFF.

Abra el panel de entrada de energía.

Pase el cable de alimentación del tamaño adecuado (consulte la tabla a continuación) a través de la prensa de cable suministrada con la máquina.

Antes de entrar en el cable de alimentación eléctrica, compruebe que realiza un cuello muerto más bajo que la entrada, de modo que las gotas de condensación no puedan entrar en contacto con las conexiones eléctricas. Los cables de alimentación eléctrica deben estar conectados al interruptor de desconexión principal o, si se proporciona, a una serie de terminales marcados y visibles a continuación.

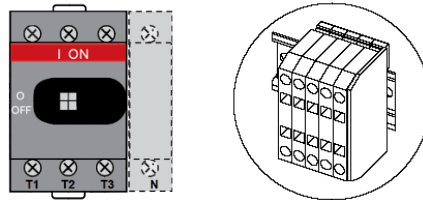

Dependiendo del tipo de fuente de alimentación proporcionada en la placa de características de la máquina, conecte los cables a los terminales marcados de la siguiente manera:

PE: abrazadera de tierra, color amarillo-verde

L1/T1, L2/T2, L3/T3: Terminales de fase, marrones o grises

N: Abrazadera neutra, color azul (si la hay)

Al instalar o reemplazar el cable de alimentación, el conductor de tierra debe ser al menos 5 cm más largo que los demás.

Una copia del diagrama de cableado está contenida en un sobre dentro del panel eléctrico.

En el interior del cuadro eléctrico de la máquina hay un terminal para la unión equipotencial que se realizará según la normativa legal.



¡ATENCIÓN!

Verifique el sentido de rotación del ventilador: debe girar en tal dirección que expulse el aire por el escape: el motor del ventilador debe girar en la dirección de la flecha que se muestra en su tapa. Por lo tanto, compruebe que las fases de la fuente de alimentación estén conectadas en la secuencia correcta.



¡ATENCIÓN!

El aparato debe estar conectado a un sistema de puesta a tierra eficaz: el fabricante declina toda responsabilidad en caso de que esta conexión no se realice de acuerdo con lo dispuesto en la normativa vigente en la materia.

Antes de cualquier operación de mantenimiento, desconecte la fuente de alimentación: para el mantenimiento, consulte el diagrama de cableado de la máquina, insertado dentro de la máquina o disponible en el sitio web del fabricante.

Las secciones mínimas de los cables de alimentación y de tierra, expresadas en mm², consultan la ficha técnica adjunta.



¡ATENCIÓN!

Las secciones transversales mínimas mostradas pueden variar en función de la longitud de la conexión. Para longitudes superiores a 5 metros, aumente la sección proporcionalmente a la longitud adicional.



¡ATENCIÓN!

La máquina debe estar siempre conectada de acuerdo con los datos del número de serie (potencia, voltaje de alimentación, frecuencia). Para voltajes de suministro distintos a los proporcionados, solicite información al fabricante.



¡ATENCIÓN!

Para las máquinas equipadas con regulación de velocidad (de la cesta o del ventilador) y, por lo tanto, equipadas con un variador de frecuencia, es específicamente necesario proporcionar protección mediante un dispositivo RCD tipo B (sensible al valor de la corriente media).



¡ATENCIÓN!

Para máquinas equipadas con un cable de alimentación: si el cable de alimentación está dañado, debe ser reemplazado por el fabricante o por el servicio de asistencia técnica o, en cualquier caso, por una persona con calificaciones similares, para evitar cualquier riesgo.



¡ATENCIÓN!

Antes de encender un equipo que haya sufrido un cambio de temperatura, espere a que la humedad condensada se evapore para evitar posibles daños en los componentes electrónicos.

10. CONEXIÓN DE GAS

Si la máquina funciona con calefacción de gas, realice las conexiones adecuadas con el sistema de distribución: verifique los datos en la placa de características de la máquina y, en particular, el tipo y la presión del gas de impulsión.



¡ATENCIÓN!

Tenga en cuenta que la presión máxima para la válvula de gas es de 50 mbar. El suministro de gas, incluso por un corto período de tiempo a presiones más altas, puede dañar la válvula.

El sistema de distribución de gas debe realizarse de acuerdo con la normativa vigente y con secciones y presiones adecuadas para el aparato, ver tablas.

Vea la siguiente figura: una válvula de cierre de gas del tipo con cierre rápido (1) debe estar disponible aguas arriba del aparato; La válvula de cierre de gas debe estar ubicada en las proximidades del aparato y estar en una posición que sea fácilmente accesible para el usuario. Este debe cumplir absolutamente con la normativa aplicable y ser aprobado.

También se debe proporcionar un interruptor de presión mínima (2).

La conexión al sistema de suministro de gas debe realizarse con una junta antivibratoria (3); si se utilizan mangueras flexibles, deben ser de acero inoxidable DIN 3384 o DIN 3383.

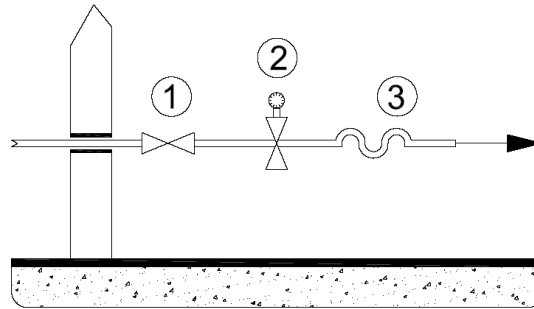

El sistema debe diseñarse y construirse de acuerdo con la normativa vigente. La conexión de gas de la secadora tiene una sección definida en la ficha técnica; Esta sección no debe ser reducida bajo ninguna circunstancia.

Finalmente, a continuación se presenta un esquema de principios para la conexión a la máquina, en el caso de suministro de gas a alta presión en cilindros: en este caso, se requiere un sistema de reducción de dos etapas, realizado de acuerdo con la normativa vigente.

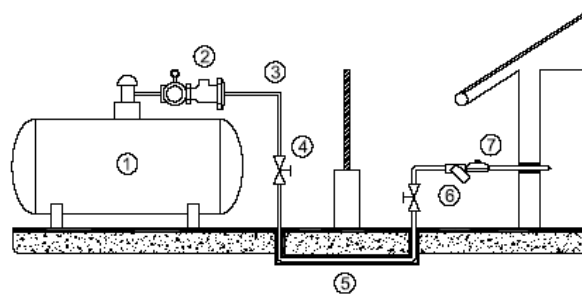

Aguas abajo del cilindro de alta presión (1) que actúa como tanque, se debe conectar un regulador de primera etapa (1,5 bar), seguido de una válvula de seguridad de tamaño adecuado (2).

La manguera de alta presión (3) es interrumpida por una válvula de cierre (4) y continúa, protegida (5) bajo el límite del área de compartimentación.

Antes de ingresar al compartimiento para su uso, se debe proporcionar una segunda válvula de cierre, seguida del filtro (6) y el estabilizador/regulador de la segunda etapa (7) que lleva la presión al valor requerido para su uso.

11. CONEXIÓN DE GAS: PRUEBA DE FUGAS

Todas las conexiones entre el sistema y el dispositivo deben ser sometidas a una prueba de fugas. Para esta operación, se recomienda el uso de aerosoles de detección de fugas; de lo contrario, los puntos de conexión se pueden cepillar con otras sustancias espumantes, que no causan corrosión; No deben producirse burbujas con ninguna de las soluciones.



¡ATENCIÓN!

¡Está absolutamente prohibido usar llamas abiertas para la prueba de fugas!

12. CONEXIÓN DE GAS: SALIDA DE CALOR

Todo el equipo durante las pruebas finales de fábrica está preparado para el tipo de gas que se muestra en la placa adhesiva ubicada cerca de la placa de características.

Si el aparato no está preparado de acuerdo con la familia de gas disponible en el sitio, es obligatorio realizar una conversión del aparato para adaptarlo al tipo de gas presente. En este caso, es absolutamente necesario informar al centro de servicio técnico autorizado.

La puesta en marcha del dispositivo con la potencia calorífica especificada depende de la presión de entrada y del poder calorífico del gas, así como de la boquilla, la presión de la boquilla y el correcto suministro de aire primario.

La presión de entrada que permite que el aparato funcione está dentro de los límites que se muestran en la siguiente tabla para los distintos tipos de gas. Fuera de estos límites, el dispositivo no puede ponerse en funcionamiento. Si encuentra una presión diferente a la que se muestra en la tabla, es recomendable ponerse en contacto con el organismo o empresa que suministra el gas o la empresa que realizó el sistema.

El poder calorífico inferior del gas se solicita al organismo o empresa que suministra el gas y debe corresponder a lo informado en la ficha técnica.

13. CONEXIÓN DE GAS: CONTROL DE PRESIÓN DE ENTRADA

La presión de entrada debe medirse con un instrumento de medición líquido o digital (resolución de al menos 0,1 mbar).

- Cierre el dispositivo de apagado.
- Afloje el tornillo de sellado del grifo de presión de la válvula de gas identificado con "Pin".
- Conecte el manómetro.
- Abra el dispositivo de apagado.
- Opere el aparato de acuerdo con las instrucciones de funcionamiento.
- Mida la presión de entrada, con el quemador encendido.
- Apague el aparato.
- Cierre el dispositivo de apagado.
- Desenchufe el manómetro.
- Cierre el tornillo de sellado del grifo de presión de la válvula de gas y verifique la estanqueidad.
- Abra el dispositivo de apagado y verifique que esté apretado.

El aparato de gas no puede ponerse en funcionamiento fuera de los rangos de presión que se muestran en la tabla.

14. CONEXIÓN DE GAS: PRUEBAS

Tan pronto como se complete el trabajo de conexión, se debe verificar el dispositivo y toda la instalación. En particular, compruebe:

- que las conexiones se realicen de acuerdo con las instrucciones e indicaciones de este manual.
- que se cumplen todos los requisitos de seguridad de las normas, leyes y directivas aplicables.
- que las conexiones de gas realizadas sean estancas.

A continuación, el aparato se enciende de acuerdo con las instrucciones del manual del usuario, comprobando el encendido progresivo de los quemadores y la apariencia de la llama.

Realizar una comprobación del consumo de gas mediante el método volumétrico. Detectando a través del contador la cantidad de gas que se ha consumido en una unidad de tiempo determinada: el valor resultante se compara con los valores que se muestran en la tabla.

15. CONDUCTO DE ESCAPE PARA AIRE HÚMEDO Y GASES DE COMBUSTIÓN

El conducto de salida de humos y aire húmedo debe realizarse de acuerdo con la normativa vigente.

Para evitar el derrame de aire húmedo y el ruido, las juntas de escape de la máquina al exterior deben ser herméticas, con materiales (lechadas, masillas, preparaciones de silicona) resistentes a las altas temperaturas. Para evitar caídas de presión, evite el uso de conductos en espiral: por lo tanto, use tubos metálicos lisos y rígidos. El material utilizado debe ser compatible con las temperaturas de descarga de la máquina.

Las secadoras de gas son aparatos de gas de tipo B22, es decir, aparatos de gas que dependen de una habitación ventilada sin protección contra el viento con un soplador detrás de la cámara de combustión.

Los gases de combustión de un secador de gas deben conducirse al exterior a través de la chimenea.

El conducto de gases de combustión y aire húmedo, que sea lo más corto posible, debe inclinarse hacia arriba, hacia el conducto de escape.

Para reducir las caídas de presión, evite las curvas de 90°, prefiriendo composiciones de curvas de 45° o 30°.

Se debe proporcionar una trampa de vapor en el punto más bajo y el desvío de esta trampa debe cumplir con las regulaciones locales para la conexión al desagüe de agua.

El conducto debe resistir el aplastamiento.

En el caso de ingresar a un colector, no realice conexiones en "T" y considere el valor correcto de la sección del colector. Si es necesario, prever un aumento en la sección de colectores.

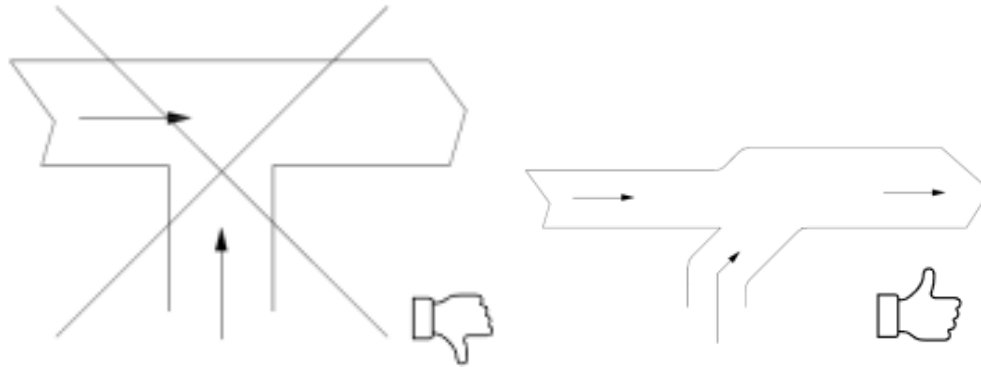

El colector para máquinas múltiples no se puede hacer para máquinas de gas. Para máquinas con calefacción eléctrica o de vapor, es posible proporcionar un colector: no realice conexiones en "T" y considere el valor correcto de la sección del colector. Si es necesario, prever un aumento en la sección de colectores.

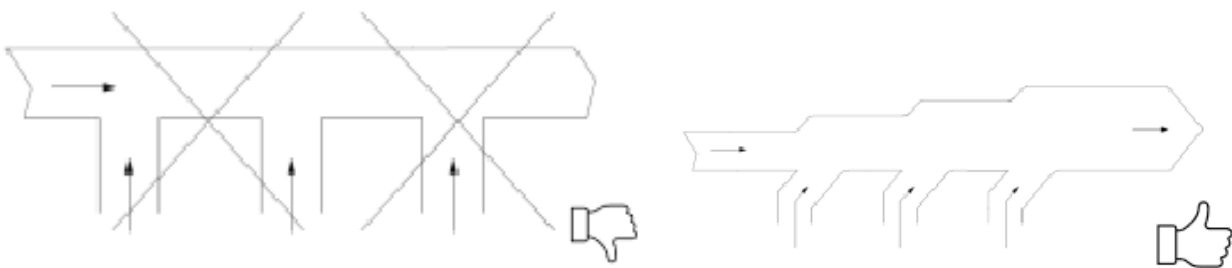

La secadora está equipada con un extractor de aire que produce su ruido típico durante el funcionamiento. Para reducir el nivel de ruido, se puede instalar un silenciador (disponible en tiendas especializadas) en el escape.



¡ATENCIÓN!

La eficiencia de los conductos de escape de los secadores eléctricos y de gas se controla mediante un interruptor de presión de seguridad. La contrapresión máxima permitida para cada tipo de secador se muestra en la ficha técnica correspondiente.



¡ATENCIÓN!

Los conductos de escape de los secadores de gas nunca deben compartirse con los conductos de escape de los secadores calentados eléctricamente o de vapor, y mucho menos con los conductos de escape de otros tipos de máquinas.



¡ATENCIÓN!

La salida de la tubería de desagüe no debe fluir a la altura de los ojos y/o estar dirigida hacia unidades residenciales.



¡ATENCIÓN!

Instruir al usuario sobre el peligro de manipular los conductos de escape y/o modificar, taponar, obstruir o reducir las aberturas de ventilación de la sala de instalación.



¡ATENCIÓN!

No introduzca las manos ni los objetos en el desagüe. Solo la chimenea de escape de humos y aire húmedo debe estar conectada a esta conexión.

16. CONEXIÓN DE VAPOR

Solo para máquinas equipadas con calefacción por vapor, se debe realizar una conexión a la red de vapor. La conexión debe ser realizada por personal profesionalmente calificado y debe cumplir con los requisitos de las normas y/o regulaciones locales y nacionales vigentes. Compruebe que el vapor tiene las características mínimas indicadas en las fichas técnicas, y que todos los componentes del sistema están certificados.

El sistema debe construirse de acuerdo con el siguiente esquema:

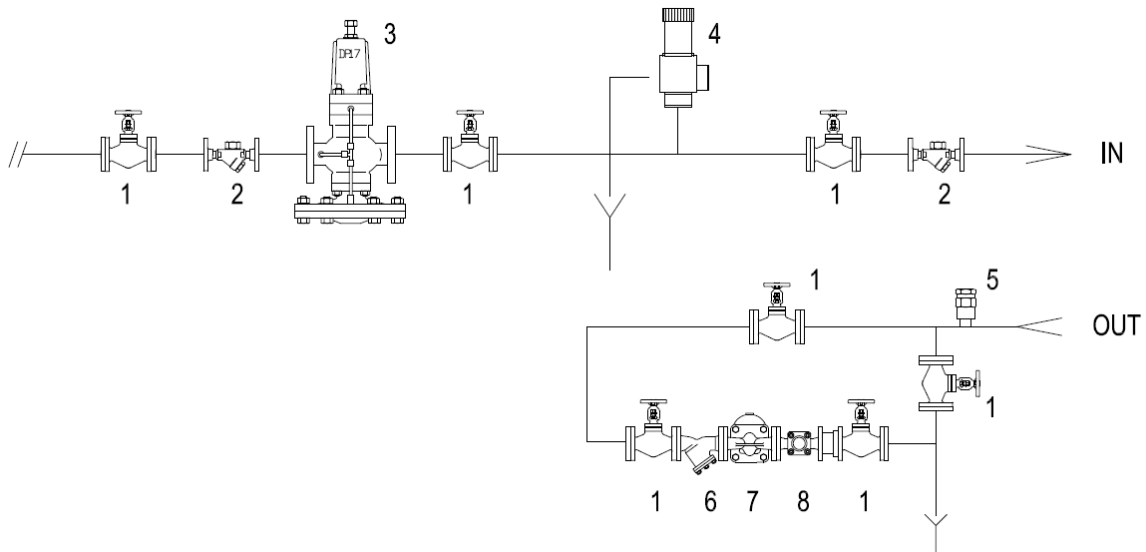

Los elementos del sistema se identifican de la siguiente manera:

1. Válvula de cierre
2. Filtro
3. Reductor de presión (cuando sea necesario)
4. Válvula de seguridad



¡ATENCIÓN!

Para que la válvula de seguridad sea eficiente, debe estar dimensionada para cumplir con el caudal máximo de la línea de suministro de vapor.

5. Válvula de ruptura de vacío
 6. Filtro
 7. Trampa de vapor de cubeta invertida
 8. Indicador de paso
- EN Entrada al intercambiador de vapor de la máquina
FUERA Salida del intercambiador de máquinas



¡ATENCIÓN!

El rendimiento de secado depende del rendimiento del intercambiador de vapor.

La máquina puede funcionar en un rango de presión de vapor (ver hoja de datos): pero cuanto menor sea la presión de vapor, menor será el rendimiento de la máquina. Para evitar que los tiempos de secado sean demasiado largos, recomendamos tener una presión de vapor mínima de 5bar.



¡ATENCIÓN!

La válvula de cierre (1) debe abrirse lentamente para minimizar los efectos del golpe de ariete.



¡ATENCIÓN!

La línea de vapor NO DEBE estar cerrada por válvulas eléctricas o neumáticas para regular la temperatura de la maquinaria. El control de la temperatura ya lo realiza el amortiguador de la máquina. El uso de válvulas acorta la vida útil del intercambiador y la garantía debe considerarse automáticamente nula.



¡ATENCIÓN!

¡No toque la tubería de entrada y salida de vapor cuando esté caliente!

17. CONEXIÓN DE AIRE COMPRIMIDO

La conexión al sistema de aire comprimido solo es necesaria para ciertos modelos de máquinas: consulte los datos técnicos.

El sistema debe ser llevado a cabo por personal profesionalmente calificado y debe cumplir con los requisitos de las normas y/o regulaciones locales y nacionales vigentes.

Todas las conexiones entre el sistema y el dispositivo deben ser sometidas a una prueba de fugas. Para esta operación, recomendamos el uso de aerosoles de detección de fugas. Si hay juntas, quítelas.

18a. DESCRIPCIÓN DE LA MÁQUINA 10/34

La secadora se caracteriza por algunos elementos que debe conocer de inmediato, antes de comenzar a usar la máquina:

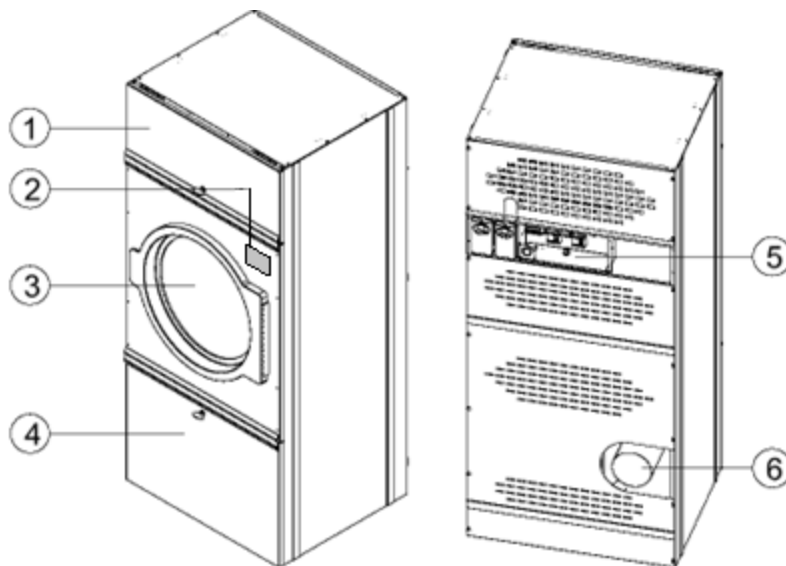

1. Tapa de acceso al serpentín de calentamiento, en caso de mantenimiento. El acceso a la batería de calentamiento solo se puede permitir a personal calificado y competente.
2. Área de control: allí se encuentra el microprocesador o un sistema electromecánico del tipo doble temporizador.
3. Ojo de buey de carga de la máquina.
4. Filtrar el puerto de acceso. Debe abrirse cada vez que sea necesario limpiar el filtro: solo se debe permitir el acceso a personal especializado y competente.
5. Cuadro de conexión eléctrica y parte del sistema eléctrico. El acceso al cuadro eléctrico solo debe permitirse a personal especializado y competente.
6. Salida de aire húmedo (siempre) y de gases de combustión (en el caso de una máquina con calefacción de gas).



¡ATENCIÓN!

Las aberturas de aire en el respaldo de la máquina deben permanecer siempre despejadas. El paso del aire a través de las rejillas no debe restringirse de ninguna manera.



¡ATENCIÓN!

No introduzca las manos ni objetos en el desagüe (posición 6). Solo la chimenea de escape de humos y aire húmedo debe estar conectada a esta conexión.

18b. DESCRIPCIÓN DE LA MÁQUINA 55/75

La secadora se caracteriza por algunos elementos que debe conocer de inmediato, antes de comenzar a usar la máquina.

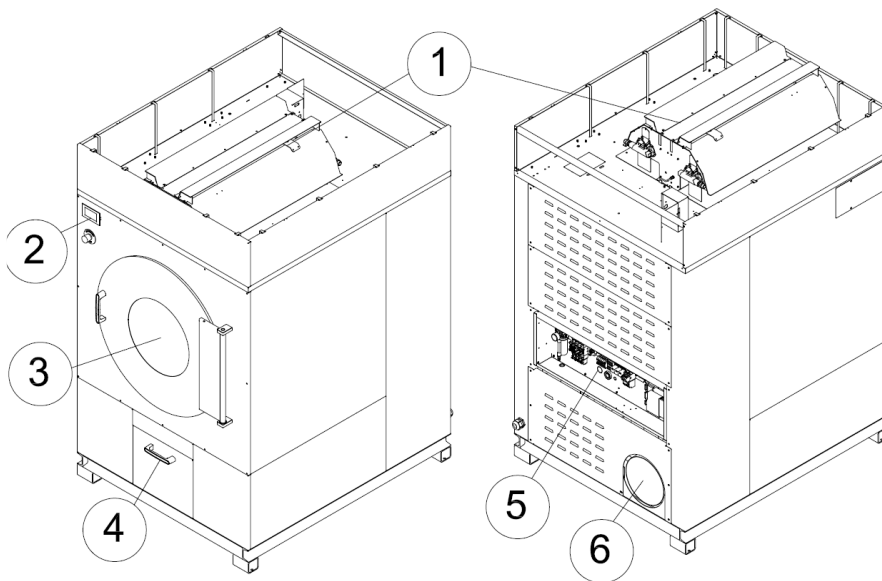

1. Serpentin de calentamiento, El acceso al serpentín de calentamiento solo debe otorgarse a personal calificado y competente.
2. Área de control: allí se encuentra el microprocesador o un sistema electromecánico del tipo doble temporizador.
3. Ojo de buey de carga de la máquina.
4. Filtrar el puerto de acceso. Debe abrirse cada vez que sea necesario limpiar el filtro: solo se debe permitir el acceso a personal especializado y competente.
5. Cuadro de conexión eléctrica y parte del sistema eléctrico.
6. Salida de aire húmedo (siempre) y de gases de combustión (en el caso de una máquina con calefacción de gas).



¡ATENCIÓN!

Las aberturas de aire en el respaldo de la máquina deben permanecer siempre despejadas. El paso del aire a través de las rejillas no debe restringirse de ninguna manera.



¡ATENCIÓN!

No introduzca las manos ni objetos en el desagüe (posición 6). Solo la chimenea de escape de humos y aire húmedo debe estar conectada a esta conexión.

19. PREPARA LAS PRENDAS

La máquina debe cargarse de acuerdo con las características descritas en la etiqueta de serie: no debe cargarse con un peso superior a la carga nominal prevista en la ficha técnica y la placa de serie.

Antes de decidir el programa más adecuado, divida la ropa según los tejidos y las fibras, para lograr un secado uniforme de toda la carga.

Además, evite cargar agua que gotee: deben ser previamente centrifugadas con maquinaria de alta rotura.

Comprueba siempre que no haya dispensadores ni bolas entre la ropa.

Asegúrese de que los suavizantes (y productos similares) se hayan utilizado de acuerdo con sus instrucciones durante el paso de lavado anterior.

Antes de cargar, asegúrate de que las prendas tienen la etiqueta con la autorización para secarse en la máquina (y que se han lavado con agua) y sigue siempre las instrucciones del fabricante del tejido.

Aquí recordamos el significado de algunos símbolos internacionales:



Secar a temperatura normal

Secar a baja temperatura

No secar en una secadora rotativa



¡ATENCIÓN!

La máquina no debe utilizarse si se han utilizado productos químicos de lavado distintos de los detergentes certificados para el lavado de textiles en agua.



¡ATENCIÓN!

La máquina no debe usarse con telas que puedan incendiarse solas.



¡ATENCIÓN!

Las prendas a secar no deben haber estado en contacto con sustancias peligrosas como explosivos, detonantes o inflamables.

Para los artículos sucios con sustancias como aceite de cocina, acetona, alcohol, gasolina, queroseno, quitamanchas, trementina, cera y sustancias para eliminarlo: asegúrese de que hayan sido lavados en agua caliente con una cantidad suficiente de detergente para eliminar completamente estas sustancias.

A continuación, estos tejidos deben enjuagarse y ventilarse a fondo antes de colocarlos en la máquina.



¡ATENCIÓN!

Artículos como gomaespuma (espuma de látex), gorros de ducha, textiles impermeables, artículos con un lado de goma y ropa o almohadas que tengan partes de espuma de látex, y en general todas las telas que contengan partes de goma, no deben secarse en la secadora.



¡ATENCIÓN!

No seque artículos que no hayan sido lavados previamente.



¡ATENCIÓN!

Asegúrese de que se hayan utilizado suavizantes de telas y productos similares de acuerdo con sus instrucciones.



¡ATENCIÓN!

Revise las prendas con relleno: No cargue la máquina con prendas cuyo acolchado esté dañado.



¡ATENCIÓN!

Cierre las cremalleras; abotonar los cierres de las fundas nórdicas; Abróchate los cordones y las cintas. Vacía tus bolsillos.



¡ATENCIÓN!

Los elementos metálicos como hebillas, ganchos, sujetadores deben envolverse en un paño antes de secarse, para proteger el tambor de daños como arañazos o golpes, que a su vez podrían dañar las prendas.

20. FIN DE LA JORNADA LABORAL

Al final de la jornada laboral, la máquina debe llevarse al final del ciclo y apagarse: la cesta debe vaciarse y limpiarse.

Apague todas las fuentes de alimentación accionando los interruptores/seccionadores de línea correspondientes: eléctrico, gas, vapor y aire comprimido. Por último, deja la puerta abierta.

21_S. CONEXIÓN A INTERNET (solo versión SMART_S)

En algunos modelos o bajo pedido, se dispone de un dispositivo de conexión a Internet para permitir la supervisión remota de la maquinaria.

Es posible conectar la máquina a través de ETHERNET (con un cable RJ45 especial) o a través de WI-FI (sin cable). Se puede acceder al enrutador abriendo el panel trasero de la máquina y cada conexión debe realizarse con la máquina completamente desconectada de la red eléctrica.



¡ATENCIÓN!

Antes de poder conectarse, debe tener los permisos necesarios de su operador de red. Confíe siempre en un técnico cualificado para las comprobaciones y preparaciones necesarias del sistema.





Para la conexión ETHERNET, es necesario conectar el cable de red al conector RJ45 provisto en el enrutador de la máquina. No se requieren configuraciones especiales del dispositivo IM10, ya que el emparejamiento es automático si la configuración de DHCP está configurada en ON.

Para la conexión WI-FI, es necesario conocer las credenciales de acceso de la red (SSID y CONTRASEÑA) a la que se va a conectar la máquina. El dispositivo es capaz de conectarse a redes WI-FI de 2.4Ghz, otras redes de frecuencia no son compatibles.

Para configurarlo, vaya a los menús "CONFIGURACIÓN" y "CONEXIÓN IoT", disponibles solo dentro del área técnica del equipo IM10, y elija el tipo de conexión que desea.



El estado de la conexión será visible en la pantalla principal a través de un icono de nube que puede adoptar cuatro colores diferentes, cada uno de los cuales expresa un estado:

-  Conectado a la red y a la nube accesible: icono VERDE con marca de verificación;
-  Conectado a la red pero inalcanzable en la nube: AMARILLO con signo de interrogación;
-  NO conectado a la red: ROJO con X;
-  En todos los demás casos, incluido el tiempo de espera de comunicación entre IM10 y el router: GRIS con signo de exclamación.

22_S. INICIAR UN PROGRAMA

Encienda el interruptor principal que alimenta la máquina.



¡ATENCIÓN!

Antes de encender un equipo que haya sufrido un cambio de temperatura, espere a que la humedad condensada se evapore para evitar posibles daños en los componentes electrónicos.

Para máquinas equipadas con calefacción por vapor: abra la válvula de compuerta para permitir la entrada de vapor. Para limitar el golpe de ariete, realice la operación de apertura lentamente: desde la posición cerrada hasta la posición abierta, más de 1 minuto.

Para máquinas equipadas con calefacción de gas: abra la válvula de cierre de gas.

Asegúrese de que el champiñón de emergencia (para los modelos que lo tienen) esté en la posición de reposo y que no se haya activado durante el transporte o antes de la última vez que se apagó la máquina.



¡ATENCIÓN!

Antes de poner en marcha la máquina, realice siempre el procedimiento de comprobación de seguridad (consulte el párrafo correspondiente).

Antes de cargar con ropa mojada, asegúrese de que el tambor esté completamente vacío y limpio.

La máquina debe cargarse con ropa que sea lo más homogénea posible y con un peso que no exceda el descrito en la ficha técnica y la etiqueta de serie. La capacidad de la máquina se refiere a la carga máxima de ropa seca. Introduce únicamente lino superhilado. Después de cargar la máquina, cierre la puerta.



¡ATENCIÓN!

Asegúrese de que al cerrar el ojo de buey, no queden solapas de tela pellizcadas entre el ojo de buey y la parte delantera de la máquina.

Después de cerrar la puerta por completo, la máscara de selección aparece en la pantalla.

En cada pantalla hay iconos de selección de programas:

Para seleccionar un programa, simplemente toque el icono deseado.

Para ver programas adicionales en las otras páginas de la memoria, toque una de las dos flechas a la izquierda o a la derecha.

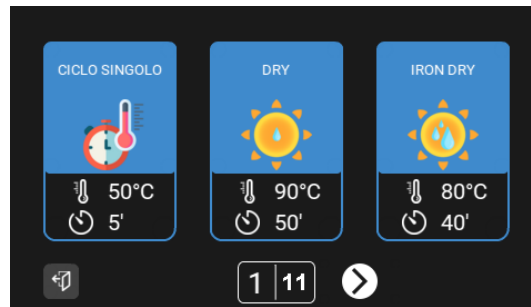

Cuando se selecciona un programa, su nombre aparece en la pantalla (editable: véase el párrafo correspondiente), su icono gráfico (editable) y, si no está presente, el número de archivo progresivo. Las características de temperatura y tiempo del programa se resumen en la parte inferior.

Por ejemplo:

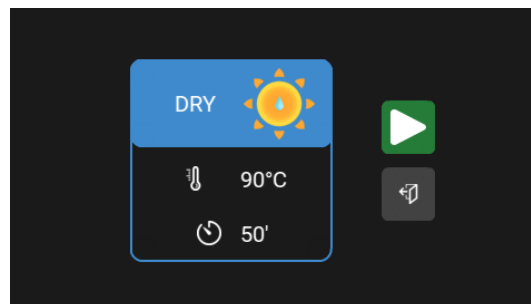

A continuación se muestra una descripción detallada de los parámetros de programación que pueden aparecer en la fase de vista previa:

- *ICONO – TEMPERATURA – DURACIÓN:*

Son respectivamente el icono que caracteriza el programa, la temperatura de secado y la duración del ciclo de secado.

- *DURACIÓN DEL CALENTAMIENTO:*

Este es el tiempo durante el cual se mantendrá la temperatura establecida por el programa. Se puede aumentar o disminuir durante la operación del ciclo.

- *TIEMPO DE ENFRIAMIENTO*

Después de haber agotado el tiempo definido en DURACIÓN DEL CALENTAMIENTO, la secadora realizará un ciclo de enfriamiento caracterizado por una duración adecuada para alcanzar una temperatura baja que garantice una fácil extracción de las prendas. Si la temperatura de enfriamiento se alcanza antes de que expire la DURACIÓN DEL ENFRIAMIENTO, la máquina detendrá el ciclo automáticamente.

La duración total del ciclo viene dada por la suma de la DURACIÓN DEL CALENTAMIENTO + LA DURACIÓN DEL ENFRIAMIENTO.

- *NIVEL DE POTENCIA* (solo para máquinas con calefacción eléctrica y equipadas con la opción de "potencia parcial"):

Resalta la potencia calorífica ajustada en el programa seleccionado. La elección del nivel de potencia calorífica debe hacerse en función del tipo de tejidos a secar. Cuanto más alto sea el nivel seleccionado, más rápido aumentará la temperatura dentro del tambor.

- *VELOCIDAD DE LA CESTA* (solo para máquinas que están equipadas con el ajuste opcional de la velocidad de la cesta).

Esta es la velocidad de rotación de la cesta establecida para el programa. Se puede modificar durante el ciclo.

- *VELOCIDAD DEL VENTILADOR* (solo para máquinas que están equipadas con el ajuste opcional de la velocidad del ventilador).

Esta es la velocidad de rotación del ventilador de admisión. La selección de la velocidad del ventilador está relacionada con la velocidad del aire en la canasta: cuanto mayor sea el nivel seleccionado, mayor será la velocidad del aire que pasa a través de la canasta. Se puede modificar durante el ciclo.

Cuando se muestre el programa deseado en la pantalla, simplemente presione el botón START descrito en la siguiente imagen:

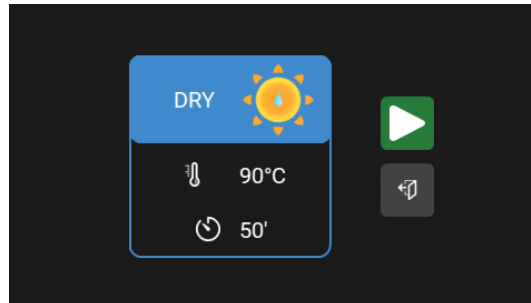

¡ATENCIÓN!

Para permitir un planchado adecuado después, asegúrese de seleccionar un programa que devuelva las telas secas pero que contenga entre un 10 y un 20% de humedad residual.



¡ATENCIÓN!

En caso de avería o mal funcionamiento, apague el aparato inmediatamente y llame a un centro de servicio autorizado.



¡ATENCIÓN!

Al final del programa, no deje la ropa dentro de la máquina inmóvil: ¡podría incurrir en un fenómeno de autocombustión!

23_S. PAUSAR UN PROGRAMA

Mientras se ejecuta el programa, puede pausarlo para un descanso o detenerlo permanentemente.

Para pausarlo y luego pausar, simplemente presione el botón PAUSA.

Aparecerá la siguiente pantalla en la pantalla:

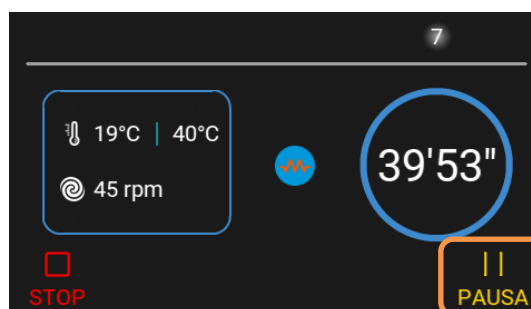

¡ATENCIÓN!

En estas fases de pausa y apertura del ojo de buey, recuerde que la temperatura de las telas puede ser alta.

24_S. DETENER UN PROGRAMA

En cualquier etapa del programa, puede detenerlo permanentemente presionando el botón STOP:

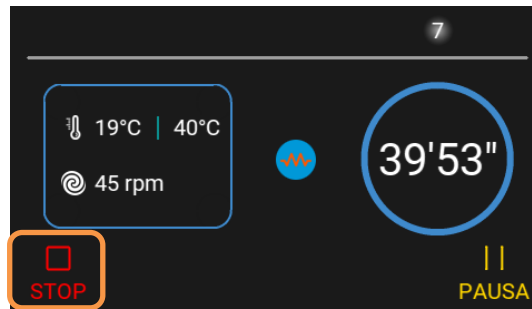

¡ATENCIÓN!

Nunca detenga una secadora antes del final del ciclo de secado a menos que todos los artículos se retiren rápidamente y se coloquen planos para disipar el calor.

¡El ciclo siempre debe terminar con una fase de enfriamiento que ya está preestablecida en todos los programas originales suministrados por el fabricante!



¡ATENCIÓN!

No deje la ropa de abrigo dentro de la máquina estacionaria: ¡podría incurrir en un fenómeno de autocombustión! El ciclo siempre debe terminar con una fase de enfriamiento. No cambie este parámetro de programación.

25_S. FASES DEL PROGRAMA

El programa de un secador consta de dos fases: la fase de calentamiento y la fase final de enfriamiento.

Cada una de estas dos fases tiene dos valores característicos: temperatura y tiempo.

Durante el calentamiento, la máquina se seca durante el tiempo esperado a la temperatura predeterminada.

Durante la fase de enfriamiento, la máquina procede a enfriar la ropa: la finalización del ciclo se alcanza cuando se alcanza el primero de los dos parámetros característicos, el tiempo máximo de enfriamiento o la temperatura de enfriamiento.

Mientras el programa está en ejecución, es posible comprobar el progreso de todos los parámetros característicos.

Durante el calentamiento, la temperatura del punto de ajuste se describe a la derecha (en el ejemplo: 40 °C): la temperatura real en la cesta se describe a la izquierda (en el ejemplo: 19 °C).

A la derecha está el tiempo restante al final del ciclo de calentamiento (en el ejemplo: 39' y 53'').

En el centro, es visible el estado de activación de la calefacción. La imagen gráfica que representa el estado de activación de la calefacción varía según el tipo de sistema instalado en la máquina (en el ejemplo, el símbolo de una resistencia representa el calentamiento eléctrico).

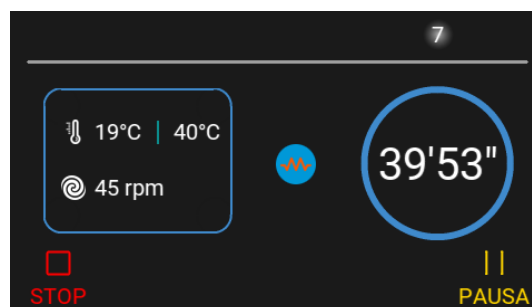

La parte final de un ciclo se lleva a cabo sin calentamiento (fase de enfriamiento) para garantizar que los artículos se sometan a una temperatura de normalización antes de ser retirados de la maquinaria.

Cuando se completa el ciclo, suena un timbre. La indicación de fin de ciclo aparece en la pantalla.

Si no se pulsa el botón STOP o se abre la puerta, y se activa la fase antiarrugas (véase el párrafo correspondiente), la cesta reanudará el movimiento según los valores esperados.

La fase antiarrugas se puede interrumpir pulsando el botón STOP o abriendo la puerta. Todavía terminará al final del tiempo programado o hasta el final de la fase antiarrugas.

NOTA: Puede añadir un paso de presecado al programa activando la función de ENFRIAMIENTO INICIAL.

NOTA: Si las funciones MULTISTEP y la función FAST FORWARD están habilitadas, con el botón ► visible en la parte superior derecha, es posible realizar un avance rápido que le permite interrumpir la fase actual e ir directamente al siguiente paso, si está programado.

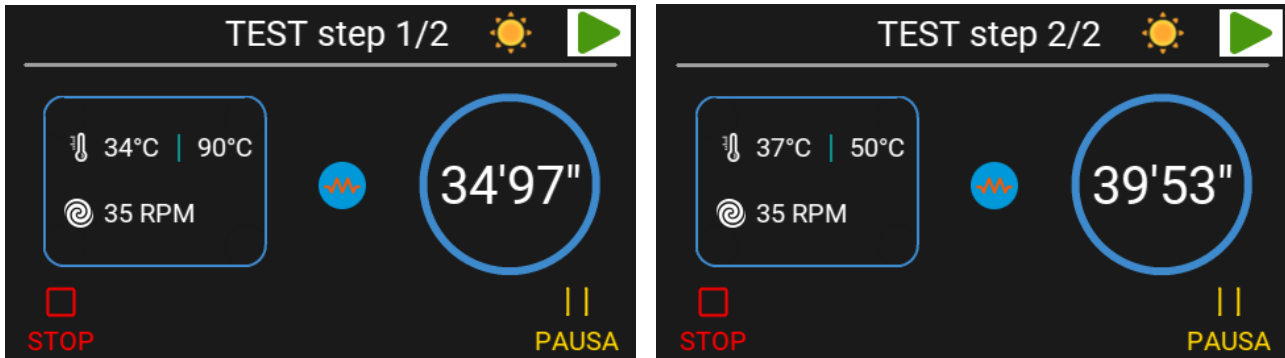

26_S. CAMBIO DE PARÁMETROS DURANTE EL CICLO

Mientras el programa está en ejecución, es posible cambiar todos los parámetros característicos: sin embargo, estos cambios no permanecen en la memoria del programa.

Para editar el programa mientras está en curso, pulse el icono del parámetro que desea editar y cambie su valor. Una vez que se hayan completado los cambios deseados, simplemente presione el botón verde de confirmación.

Los cambios se pueden hacer tantas veces como se desee y en cualquier etapa del ciclo.



¡ATENCIÓN!

Los cambios en los programas solo deben ser realizados por personal competente.

27_S. PROGRAMA MANUAL – CICLO ÚNICO

Es posible ejecutar un ciclo manualmente, configurando solo los valores principales del ciclo de secado inmediatamente después de la carga.

Para ejecutar este programa, seleccione el icono "CICLO ÚNICO", configure los datos requeridos y presione INICIO.

Los datos introducidos permanecen en la memoria como valores propuestos para el uso posterior del ciclo manual.

Durante la ejecución del ciclo es posible modificar los parámetros, como en el caso de los programas estándar (ver el párrafo correspondiente).

Los tiempos de motor del CICLO ÚNICO son de 40 segundos de rotación en ambos sentidos, intercalados con una pausa de 5 segundos.

28_S. PROGRAMAS EN MEMORIA

La máquina tiene treinta programas ya configurados con todas sus características en memoria.

A continuación se muestra una tabla que los resume, en las tres variantes: máquina estándar, máquina con sistema de pago y máquina con calefacción por bomba de calor.

Vea en el párrafo correspondiente cómo modificar estos programas predeterminados a su gusto.

Los tiempos de rotación predeterminados para las máquinas equipadas con inversión son:

- Rotación en el sentido de las agujas del reloj: 20 segundos

- Pausa: 5 segundos
- Rotación en sentido contrario a las agujas del reloj: 20 segundos

Los tiempos de rotación y pausa se pueden reprogramar (consulte el párrafo correspondiente).

Para las máquinas que están equipadas con las opciones relevantes, los otros valores predeterminados son los mismos para todos los programas:

- Potencia calorífica: nivel MAX
- Velocidad de la cesta: 40 rpm
- Velocidad del ventilador: Velocidad 2



¡ATENCIÓN!

La temperatura a utilizar debe cumplir con las temperaturas permitidas por las etiquetas características de la ropa a secar.



¡ATENCIÓN!

La formación de manchas amarillas en las telas secas indica la presencia de detergente que no se ha eliminado completamente durante el enjuague o una temperatura de uso de la máquina superior a la requerida para la tela.



¡ATENCIÓN!

La formación de arrugas en los tejidos secos puede generarse por un tiempo de espera demasiado largo en la máquina, una vez finalizado el ciclo. Si el evento ocurre con frecuencia, active el sistema antiarrugas o extienda su tiempo de activación.



¡ATENCIÓN!

Las diferencias significativas en el grosor de los tejidos a secar (debidas a las costuras, por ejemplo), pueden dar lugar a un secado incompleto.



¡ATENCIÓN!

Evite cuidadosamente secar telas que tengan botones de plástico o telas que tengan costuras sintéticas. Una temperatura demasiado alta podría hacer que se derrita y la consiguiente suciedad de la cesta.

PROG.	TIPO	SECADO		ENFRIAMIENTO	
		°C	Min.	°C	Min.
01	AUTOMATIC: HUMEDAD RESIDUAL	90	SECO	40	3
02	AUTOMATIC: HUMEDAD RESIDUAL	80	SECADO DE HIERRO	40	3
03	AUTOMATIC: HUMEDAD RESIDUAL	75	SECO	40	3
04	AUTOMATIC: HUMEDAD RESIDUAL	60	SECO	40	3
05	CONTRARRELOJ	50	50	40	3
06	CONTRARRELOJ	40	50	40	3
07	CONTRARRELOJ	90	40	40	3
08	CONTRARRELOJ	80	40	40	3
09	CONTRARRELOJ	70	40	40	3
10	CONTRARRELOJ	60	40	40	3
11	CONTRARRELOJ	50	40	40	3
12	CONTRARRELOJ	40	40	40	3
13	CONTRARRELOJ	90	30	40	3
14	CONTRARRELOJ	80	30	40	3
15	CONTRARRELOJ	70	30	40	3

PROG.	TIPO	SECADO		ENFRIAMIENTO	
		°C	Min.	°C	Min.
16	CONTRARRELOJ	60	30	40	3
17	CONTRARRELOJ	50	30	40	3
18	CONTRARRELOJ	40	30	40	3
19	CONTRARRELOJ	90	20	40	3
20	CONTRARRELOJ	80	20	40	3
21	CONTRARRELOJ	70	20	40	3
22	CONTRARRELOJ	60	20	40	3
23	CONTRARRELOJ	50	20	40	3
24	CONTRARRELOJ	40	20	40	3
25	CONTRARRELOJ	90	15	40	3
26	CONTRARRELOJ	80	15	40	3
27	CONTRARRELOJ	70	15	40	3
28	CONTRARRELOJ	60	15	40	3
29	CONTRARRELOJ	50	15	40	3
30	CONTRARRELOJ	40	15	40	3

Máquinas de pago					
ALTO	CONTRARRELOJ	90	10 (*)	40	3
MEDIO	CONTRARRELOJ	80	10 (*)	40	3
BAJO	CONTRARRELOJ	70	10 (*)	40	3

(*) = el operador del sistema puede modificar el tiempo de compra del programa básico y el tiempo de incremento. La duración real del programa varía en función del crédito introducido por el usuario.

Las máquinas con calefacción por bomba de calor alcanzan una temperatura máxima de 56°C, por lo que los tiempos de secado son más largos:

Máquinas con calefacción por bomba de calor:					
		SECADO		ENFRIAMIENTO	
		°C	Min.	°C	Min.
01	RÁPIDO	56	50	40	3
02	CRONOMETRADO (VERDE)	56	60	40	3
03	AUTOMATIC: HUMEDAD RESIDUAL	55	SECO	40	3
04	AUTOMATIC: HUMEDAD RESIDUAL	50	SECO	40	3
05	CONTRARRELOJ	56	40	40	3
06	CONTRARRELOJ	50	40	40	3
07	CONTRARRELOJ	40	40	40	3
08	CONTRARRELOJ	40	30	40	3
09	CONTRARRELOJ	45	30	40	3
10	CONTRARRELOJ	56	30	40	3
11	CONTRARRELOJ	56	30	40	3
12	CONTRARRELOJ	56	30	40	3
13	CONTRARRELOJ	40	30	40	3
14	CONTRARRELOJ	40	20	40	3
15	CONTRARRELOJ	50	20	40	3
16	CONTRARRELOJ	55	20	40	3
17	CONTRARRELOJ	56	20	40	3

Máquinas con calefacción por bomba de calor:					
		SECADO		ENFRIAMIENTO	
18	CONTRARRELOJ	50	20	40	3
19	CONTRARRELOJ	40	20	40	3
20	CONTRARRELOJ	50	15	40	3
21	CONTRARRELOJ	40	15	40	3
22	CONTRARRELOJ	45	15	40	3
23	CONTRARRELOJ	56	15	40	3
24	CONTRARRELOJ	50	15	40	3
25	CONTRARRELOJ	40	15	40	3

29_S. MÁQUINA DE PAGO: FUNCIONAMIENTO

Después de seleccionar el programa, el costo de ejecución del programa aparece en la pantalla.

Si el sistema de pago lo permite, a medida que se insertan las monedas, el valor faltante para la compra del ciclo se actualiza en la pantalla.

Solo después de completar el pago, cuando se presiona el botón START, se inicia el ciclo.

Si desea cambiar el programa seleccionado durante la fase de secado, simplemente presione el botón correspondiente: la selección se actualizará automáticamente sin que la máquina se detenga.



¡ATENCIÓN!

En caso de que se produzca un cambio durante la ejecución del ciclo, si los costos de los programas son diferentes, los tiempos de crédito se modificarán proporcionalmente.

Si la puerta se abre durante el funcionamiento o se presiona el botón PAUSE o STOP, la máquina se detiene. La cuenta regresiva del tiempo acreditado continúa incluso durante esta pausa en el ciclo.



¡ATENCIÓN!

Si la pausa dura más de 5 minutos (que puede ser modificada por el instalador), el crédito se pierde automáticamente.



¡ATENCIÓN!

Si la puerta se abre durante la fase de enfriamiento, el ciclo se interrumpe definitivamente y llega a su fin. No se pierde crédito porque el pago realizado se utiliza para comprar solo el tiempo de la fase de secado, y no el de la fase de enfriamiento.

Tenga en cuenta que durante la fase de enfriamiento no es posible seleccionar un programa que no sea el actual.

30_S. LA PROGRAMACIÓN

Es posible realizar una serie de cambios en los parámetros predeterminados de los programas ingresando al área dedicada.

Para acceder, con la máquina encendida y en modo de espera, pulse el icono de menú que representa el puerto de salida en la parte inferior izquierda.

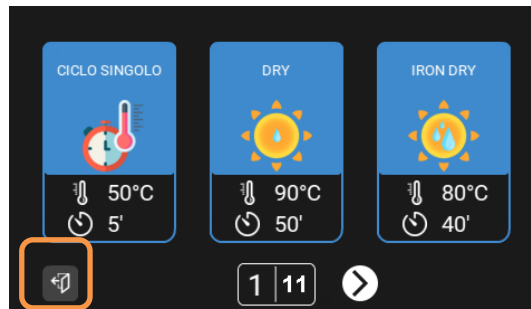

Aparece la siguiente pantalla en la pantalla, presione el icono que representa los tres puntos.



Aparecerá la siguiente pantalla, escriba la contraseña 123456

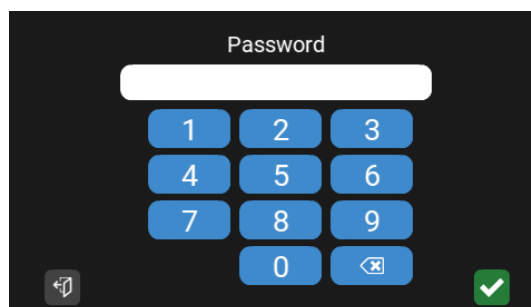

Esta pantalla es la puerta de entrada al área de programación del usuario. Navegando por él se puede acceder a la configuración de:

- CONFIGURACIÓN;
- GRABACIONES;
- PROGRAMAS.

Al entrar en AJUSTES puedes elegir las siguientes funciones:

- CAMBIAR IDIOMA: Puede seleccionar el idioma del cuadro de diálogo de la interfaz de usuario.
- SET DATE: Para establecer la fecha.
- SET TIME: Para establecer la hora local.
- TEMPERATURA °C/°F: permite seleccionar la unidad de medida de la temperatura.
- ANTI-WRINKLE ON/OFF: Activa el ciclo anti-arrugas automáticamente al final del programa, consulte el capítulo correspondiente a continuación.
- FAST FORWARD: permite, para programas TEMPORIZADOS y MULTIPASO, poder realizar el avance rápido saltando al siguiente paso.

- DISABLE TOUCH: si está activado, solo permite la selección del programa y la pulsación del botón START, así como la entrada al menú.
- CONTRASEÑA DE USUARIO: permite cambiar la contraseña del usuario, por defecto = 123456.
- CARGAR/DESCARGAR PROGRAMAS: permite exportar e importar programas de una secadora a otra a través de un dispositivo USB.
- BEEP KEYBOARD: Activa o desactiva los efectos de sonido del teclado.
- GESTIÓN DE PANELES: permite cambiar los iconos de los programas y la presentación de cada página individual.
- CARGAR ICONOS DESDE USB: permite importar nuevos iconos para personalizar programas.
- TIEMPO DE RESTABLECIMIENTO DE CRÉDITO (solo para máquinas configuradas para autoservicio): define un tiempo dentro del cual cualquier crédito restante, generado por un pago adicional, se pone a cero.
- INICIO AUTOMÁTICO (solo para máquinas configuradas para autoservicio): permite iniciar un ciclo automáticamente si se ha alcanzado el crédito, sin tener que presionar el botón START. Se requiere puerta cerrada.

Introduciendo INSCRIPCIONES se puede comprobar el diagnóstico de la máquina:

- HORAS DE TRABAJO: se puede verificar el total de horas de trabajo de la máquina.
- ESTADÍSTICAS DEL PROGRAMA: puede consultar el número total de programas realizados y las repeticiones de cada programa individual.
- DESCARGAR GRABACIONES: puedes descargar todo el contenido del menú de grabaciones en USB.
- ESTADÍSTICAS ENERGÉTICAS: Es posible consultar el consumo eléctrico referido al último ciclo de planchado, referido a toda la jornada laboral y referido al total.

Al ingresar a PROGRAMAS, puede cambiar la configuración predeterminada de un programa. También es posible acceder a este submenú directamente a través del botón correspondiente en la pantalla principal.



Para modificar un programa, proceda de la siguiente manera:

- Seleccione el número de programa que desea modificar;
- NOMBRE: El nombre del programa aparecerá encima del icono del programa.
- TIPO DE PROGRAMA:
 - o Un TEMPO = el programa durará un tiempo definido por el usuario;

- AUTOMÁTICO = el programa durará un tiempo variable en función de la humedad residual deseada
- ICON: permite elegir un icono gráfico o numérico para distinguir el programa. Si no se selecciona un icono gráfico, el programa se numerará automáticamente con el número de índice asignado y visible en este manual. Por favor, preste atención porque, si desea cambiar la posición del programa, se moverá a la posición indicada pero el número de identificación seguirá siendo el original (ya que es un icono).
- POSICIÓN: permite elegir la posición en la que colocar el programa. Si el programa se identifica mediante un icono numérico, se aplica lo anterior.
- MULTISTEP (solo si TIPO DE PROGRAMA = TEMPORIZADO): permite gestionar varios pasos de secado, a diferentes temperaturas, dentro del mismo programa. Para cada paso, la temperatura y la duración se pueden decidir de forma independiente. La duración total del programa es la suma de todas las duraciones de cada paso.
- DURACIÓN DEL CALENTAMIENTO (solo si TIPO DE PROGRAMA = TEMPORIZADO): Es la duración del programa definido por el usuario.
- HUMEDAD (solo si TIPO DE PROGRAMA = AUTOMÁTICO): Permite seleccionar tres valores de humedad residual de los ya configurados: IRON DRY (seco para planchar) / DRY (seco para almacenar) / EXTRA DRY (perfectamente seco,ponible/utilizable inmediatamente).
- TEMPERATURA DEL CICLO: Es la temperatura máxima del ciclo de secado
- DURACIÓN DEL ENFRIAMIENTO: Al final del tiempo definido en DURACIÓN DEL CALENTAMIENTO, se realiza un ciclo de enfriamiento (con el calentamiento apagado), para el cual se puede definir la duración máxima. Por defecto = 3 min.
- FIN DE LA TEMPERATURA DE ENFRIAMIENTO: Es la temperatura a la que debe alcanzar el ciclo de enfriamiento durante su ejecución. Por defecto = 40 °C. Si esta temperatura se alcanza antes de que haya expirado la DURACIÓN DEL ENFRIAMIENTO, el ciclo se detendrá automáticamente.
- INVERSIÓN DE ROTACIÓN (PRESENTE/AUSENTE): Para las máquinas equipadas con inversión de cesta, todavía es posible excluir la rotación en ambas direcciones. Para las máquinas que no están equipadas con inversión de cesta, este parámetro siempre se establece en ABSENT.
- TIEMPO DE MOVIMIENTO HACIA ADELANTE DE LA CESTA: tiempo de rotación en el sentido de las agujas del reloj.
- TIEMPO DE MOVIMIENTO DE LA CESTA HACIA ATRÁS (solo si ROTATION REVERSAL = PRESENTE): tiempo de rotación en sentido contrario a las agujas del reloj.
- PAUSA DEL TIEMPO DE MOVIMIENTO DE LA CESTA (solo si ROTATION REVERSAL = PRESENTE): tiempo de pausa entre la rotación en el sentido de las agujas del reloj y en el sentido contrario a las agujas del reloj.
- ENFRIAMIENTO INICIAL: Es posible establecer un ciclo de enfriamiento inicial con respecto a la fase de secado programada, definiendo su duración. Durante esta fase, la calefacción permanecerá apagada.
- PARÁMETROS ESPECÍFICOS PARA EL AUTOSERVICIO; Los siguientes parámetros solo son visibles en máquinas configuradas de pago. Un ejemplo de programación se tratará en un capítulo posterior de este manual.
 - TIEMPO BÁSICO EN VENTA (solo para máquinas de autoservicio): Es la unidad de tiempo que se vende al cliente cuando la máquina aún está en stand-by, es decir, antes de que se seleccione e inicie el programa.

- PRECIO DEL TIEMPO BÁSICO EN VENTA (solo para máquinas de autoservicio): Es el coste de la unidad de tiempo definida anteriormente.
- INCREMENTO TIEMPO DE VENTA (solo para máquinas de autoservicio): Es la unidad de tiempo que se vende al cliente cuando la máquina ya está en funcionamiento. Por lo general, es una fracción del TIEMPO BASE definido anteriormente y corresponde a un aumento en el tiempo total del programa que el cliente está utilizando.
- VALOR DEL INCREMENTO EN VENTA (solo para máquinas de autoservicio): Es el costo del incremento de tiempo definido anteriormente.
- PARÁMETROS ESPECÍFICOS PARA MÁQUINAS EQUIPADAS CON REGULACIÓN DE VELOCIDAD: los siguientes parámetros son visibles solo en máquinas equipadas con un regulador de velocidad en el motor de la cesta o en el motor del ventilador:
 - VELOCIDAD DE LA CESTA (solo para máquinas con control de velocidad de la cesta): Es la velocidad de rotación de la cesta, expresada en revoluciones por minuto.
 - VELOCIDAD DEL VENTILADOR (solo para máquinas con control de velocidad del ventilador): Es la velocidad de rotación del ventilador, expresada en hercios.
- POTENCIA PARCIAL (solo para máquinas con calefacción eléctrica y equipadas con la potencia parcial opcional): Le permite decidir si y cómo reducir la potencia calorífica puesta a disposición por el elemento calefactor. Es posible controlar tres capacidades de calefacción diferentes:
 - MIN (1er juego de elementos calefactores)
 - MED (2º juego de resistencias)
 - MAX (1º + 2º juego de elementos calefactores)

31_S. PROGRAMACIÓN: ANTIARRUGAS

Permite activar, desactivar o cambiar la fase antiarrugas. Por definición, el ciclo promete, al final del programa de secado, mantener la ropa en movimiento sin el uso de ventilación y calefacción. Está establecido de forma predeterminada en PRESENT y afecta a todos los programas.

- ANTIARRUGAS: puede adquirir los siguientes valores:
 - PRESENTE: significa que la fase antiarrugas se activará después del final del ciclo, si la puerta no se abre, de acuerdo con los valores definidos a continuación
 - AUSENTE: significa que la fase antiarrugas no se activará después del final del ciclo, incluso si la puerta no está abierta
- PAUSA DE FIN DE CICLO: es el tiempo de espera tras el final del ciclo, expresado en minutos y segundos, tras el cual se activa la fase antiarrugas.
- ADELANTE: es el tiempo que la cesta gira en el sentido de las agujas del reloj, en minutos y segundos, durante la fase antiarrugas.
- PAUSA: es el tiempo de pausa del tambor, expresado en minutos y segundos, durante la fase antiarrugas entre la rotación en el sentido de las agujas del reloj y en el sentido contrario a las agujas del reloj.
- REVERSA: es el tiempo que la cesta gira, en sentido contrario a las agujas del reloj, expresado en minutos y segundos, durante la fase antiarrugas.
- TIEMPO MÁXIMO DE CICLO: es la duración de la fase antiarrugas antes de la parada definitiva del ciclo o antes de que se abra la puerta.

32_S. PROGRAMACIÓN: MÁQUINA CON SISTEMA DE PAGO

En el caso de las máquinas de pago, el acceso a la programación se realiza encendiendo la máquina y pulsando los tres puntos que aparecen en la esquina superior derecha de la pantalla. Este botón solo estará presente

durante 30 segundos desde que se encienda la máquina, después de lo cual desaparecerá, impidiendo efectivamente el acceso a la página de escritura de contraseñas.

En el caso de que la máquina esté equipada con un sistema de pago, existen parámetros programables dedicados, no presentes en las máquinas estándar, descritos anteriormente.

Se puede acceder a los siguientes parámetros consultando el menú REGISTROS:

- CRÉDITO TOTAL: suma el total de créditos desde el día de instalación de la máquina.
- RESTABLECIMIENTO TOTAL DE CRÉDITO: permite restablecer el CRÉDITO TOTAL. La acción es irreversible.
- CRÉDITO PARCIAL: suma el total de créditos del último día (a partir de las 00:00).
- RESTABLECIMIENTO PARCIAL DEL CRÉDITO: permite restablecer el CRÉDITO PARCIAL. La acción es irreversible.

33_S. PROGRAMACIÓN: MENÚ DEL SISTEMA DE PAGO

El menú "SISTEMA DE PAGO" está presente solo en las máquinas equipadas con un sistema de pago y el acceso está reservado para el técnico de mantenimiento con su propia contraseña dedicada.

El menú SISTEMA DE PAGO se encuentra dentro de CONFIGURACIÓN solo para máquinas ya configuradas para autoservicio y consta de los siguientes parámetros:

- ACTIVACIÓN / DESACTIVACIÓN: permite la activación y desactivación del sistema de pago. Si se desactiva, la máquina se puede iniciar sin ingresar ningún crédito.
- TIPO DE PAGO: permite seleccionar el sistema de pago por MECANISMO DE MONEDA o por EFECTIVO CENTRALIZADO.
- UNIDADES MONETARIAS: permite seleccionar el símbolo de la moneda con la que se realiza el pago.
- MONEDA PERSONALIZADA: permite describir una moneda que no está presente en la lista proporcionada en UNIDADES MONETARIAS.
- VALOR DE ENTRADA DEL MECANISMO DE LA MONEDA 1: Es el valor monetario que se le da al impulso proveniente del sistema de pago destinado a la primera entrada de la adquisición del pago en la pizarra electrónica de la máquina.
- VALOR DE ENTRADA DEL MECANISMO DE LA MONEDA 2: Es el contravalor monetario que se da al impulso proveniente del sistema de pago destinado a la segunda entrada de adquisición de pago en la placa electrónica de la máquina. Suele estar representado por un segundo mecanismo de moneda o un segundo sistema de pago alternativo o complementario al primero.
- TIEMPO MÁXIMO DE PULSO DE PAGO: describe la duración máxima del pulso que se entrega a la entrada de GETTONIERA1 o GETTONIERA2 de la placa electrónica de la máquina. Si el pulso tiene una duración superior a la establecida aquí, la placa de control devolverá la alarma "TOKEN ATRAPADO".

34_S. EJEMPLO DE CONFIGURACIÓN DE PAGO PARA UN PROGRAMA DE AUTOSERVICIO

El siguiente ejemplo es para crear un programa típico para la operación de autoservicio. Por favor, interprete los valores expresados a continuación solo como una guía. El precio de venta del programa y los aumentos de tiempo posteriores deben calcularse de acuerdo con la tendencia real del mercado y el consumo de la ropa.

Para la configuración de la temperatura y otros parámetros que regulan el progreso del programa, consulte el capítulo PROGRAMACIÓN.

El programa HIGH TEMP se ha configurado de la siguiente manera:

- Encienda la máquina y presione el icono de la puerta en la parte inferior izquierda (el tiempo máximo para realizar esta operación es de 30 segundos, si es necesario bastará con apagar y volver a encender la máquina para que vuelva a aparecer el icono de la puerta).

- Seleccione el icono EDITAR PROGRAMAS y escriba la contraseña: 123456.
- Seleccione el programa HIGH TEMP.
 - o Para la venta del programa y el inicio del programa:
 - Establezca el parámetro TIEMPO BASE EN VENTA en 30 min
 - Establezca el parámetro PRECIO DE TIEMPO BASE EN VENTA en 4,00 €
El cliente deberá pagar 4,00 € para comprar 30 minutos de secado. El crédito ingresado es visible justo debajo de los iconos del programa. Si no se alcanza el crédito, no será posible iniciar el programa.
 - o Para incrementar el tiempo en el que el programa ya se ha iniciado:
 - Establezca el parámetro INCREMENT TIME IN SALE en 10 min.
 - Establezca el parámetro VALOR DE INCREMENTO EN VENTA en 1,00 €. Es decir, mientras el programa ya está en curso, es posible realizar incrementos de tiempo de 10 minutos introduciendo 1,00 €.

Si pulsas sobre el icono del programa, cuando aún no se ha realizado el pago, te sale la siguiente pantalla de resumen:

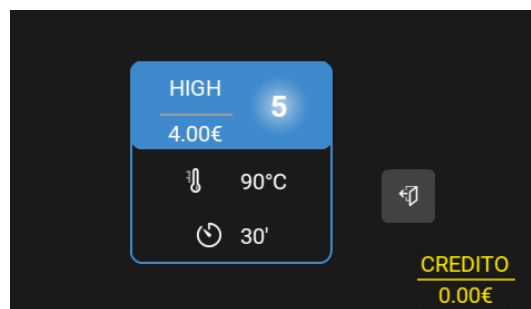

Una vez realizado el pago, será posible pulsar el botón START para iniciar el ciclo.

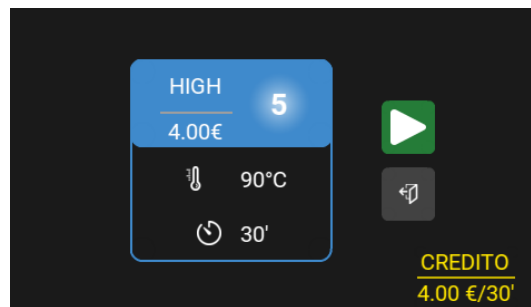

Cuando el ciclo se está ejecutando, la pantalla aparece de la siguiente manera:

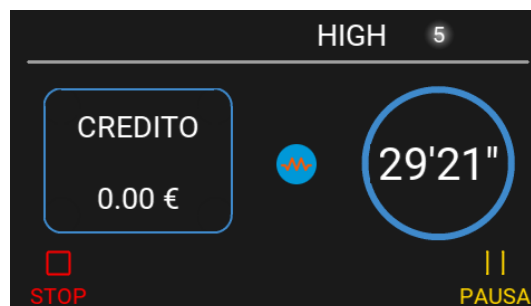

Para aumentar el tiempo, introduzca el crédito adicional hasta que se alcance el valor establecido en AUMENTO DE VALOR EN VENTA. Tan pronto como se alcance el crédito, el tiempo restante se agregará al tiempo descrito en el parámetro AUMENTO DE VALOR EN VENTA.



Cualquier crédito adicional que no alcance el monto mínimo para el aumento se mantendrá en memoria hasta el final del ciclo.

Al final del ciclo, al final del TIEMPO DE RESTABLECIMIENTO DE CRÉDITO (predeterminado = 5 min), se restablecerá cualquier crédito restante. Se puede acceder al parámetro en CONFIGURACIÓN después de ingresar la contraseña 123456.

Si el ciclo de secado ya se ha completado, el cliente deberá volver a pagar el precio de venta inicial.

35.S. SEÑALES EN LA PANTALLA

El microprocesador proporciona un diagnóstico completo tanto en caso de mal funcionamiento como en el caso de señales simples.

A continuación se muestra la lista de señales que pueden aparecer en la pantalla. En cualquier caso, se invita al usuario a ponerse en contacto con un centro de servicio autorizado para la solución del problema ocurrido.

Tenga en cuenta que la activación de cada una de las siguientes señales va acompañada del sonido intermitente y continuo del zumbador.

- PRESOSTATO DE AIRE CERRADO:

Puede aparecer si el interruptor de presión está cerrado en INICIO. Esta situación se produce si intenta iniciar el ciclo mientras la aspiradora aún está funcionando. También aparece si el interruptor de presión de aire se descompone. También puede aparecer cuando ya hay un flujo de aire en el conducto de escape accionado por otra máquina. Pida a un centro de servicio autorizado que llame.

- ALARMA DE INTERRUPTOR DE PRESIÓN:

Aparece si hay un problema al instalar el escape de aire húmedo. Sin embargo, verifique la dirección correcta de rotación del ventilador principal, esta alarma también puede ser causada por una conexión eléctrica conmutada.

También puede ser causado por la obstrucción del filtro, en este caso apague la máquina, abra la puerta inferior y limpie el filtro: no use objetos afilados o puntiagudos para no perforarlo o arruinarlo. Tenga en cuenta que la máquina, al final de una serie de ciclos de funcionamiento, publica la invitación a mantener limpio el filtro.

- MOTOR DE VENTILADOR TÉRMICO:

Aparece si el motor del ventilador se sobrecalienta. Apague la máquina y pida a un centro de servicio técnico autorizado.

- MOTOR DE TAMBOR TÉRMICO:

Aparece si el mototambor se sobrecalienta. Apague la máquina y pida a un centro de servicio técnico autorizado.

- TOKEN INCRUSTADO:

Solo aparece en máquinas equipadas con un sistema de pago. Significa que la señal de pago del mecanismo de monedas o del centro de pagos se ha quedado atascada dentro del mecanismo de monedas durante más de 5 segundos. Verifique la configuración del sistema de pago y, eventualmente, solicite la intervención de un centro de asistencia técnica autorizado.

La alarma también puede aparecer en el caso de que la congelación de la moneda ocurra durante la ejecución del programa en el caso de comprar minutos adicionales de trabajo. En este caso, el programa se sigue

completando, incluso si la alarma se deja en la pantalla. Si el mecanismo de monedas está desbloqueado, la alarma se reinicia automáticamente.

- FALLO DE LA SONDA:

Aparece si se produce la rotura de la sonda de temperatura. El mensaje continúa publicado en la pantalla durante todo el resto del ciclo junto con el funcionamiento del ventilador y la cesta. La calefacción permanecerá apagada hasta que se restablezca la sonda.

Pida a un centro de servicio autorizado que llame.

- BLOQUE DE UNIDAD DE CONTROL DE GAS

Solo para máquinas de gas, puede aparecer esta señal. Con esta indicación en la pantalla, la máquina continúa funcionando, pero el sistema de calefacción está bloqueado y a la espera de un reinicio.

Para reiniciar la calefacción, presione el botón RESET.

Compruebe si se ha abierto el grifo de gas. Si el informe se repite con frecuencia, solicite una verificación a un centro de asistencia técnica autorizado.

- SOBRETENPERATURA

Si la temperatura dentro del tambor supera el punto de ajuste en 30 °C, aparece el mensaje intermitente "OVERTEMPERATURE" en la pantalla.

En este caso, la calefacción se suspende hasta que la temperatura cae por debajo del umbral de señal.



¡ATENCIÓN!

En esta situación, la aspiradora sigue funcionando y el tambor girando, para proceder al enfriamiento de la ropa. Si el informe se repite con frecuencia, solicite una verificación a un centro de asistencia técnica autorizado.

- LLEVAR A CABO EL MANTENIMIENTO

Cuando se alcanza el número de horas programadas para el mantenimiento, la máquina no se detiene. Sin embargo, la siguiente pantalla "LLEVAR CABO" aparece en la pantalla en el primer apagado y el siguiente encendido.

La señal se borra pulsando cualquier botón y la máquina se pone en marcha de nuevo sin más señales. El mantenimiento de rutina debe solicitarse a un centro de asistencia técnica autorizado.

36.E. USO DE LA VERSIÓN FÁCIL

Encienda la máquina girando el interruptor principal, descrito en el párrafo anterior, a la posición "I" (ON).

Asegúrese de que el botón de emergencia esté en la posición de inicio y que no se haya activado durante el transporte o antes de la última vez que se apagó la máquina.

Antes de poner en marcha la máquina, lleve a cabo siempre los procedimientos de control de seguridad (consulte el párrafo correspondiente).



Cuando se enciende, la pantalla muestra la temperatura ambiente.

Para toda la información y las advertencias de carga/descarga de la máquina, utilice las mismas que ya se enumeran para la máquina en la versión SMART.

Para activar el ciclo:

- Gire el temporizador configurando el tiempo de duración
- seleccione la temperatura en el termostato digital: presione el botón SET y luego configure la temperatura de planchado deseada con las flechas "ARRIBA" y "ABAJO"
- presione el botón verde START

Al final del ciclo, la máquina proporciona de forma autónoma una fase de enfriamiento que dura 3 minutos. Solo en la versión de gas, en caso de bloqueo de seguridad de la unidad de control de encendido, se enciende un LED azul central: para restablecer la cerradura, presione el botón azul correspondiente. Durante el funcionamiento, presione el botón rojo STOP para detener el ciclo.

37. USO DEL BOTÓN DE EMERGENCIA

En caso de emergencia y de necesidad de detener la máquina rápidamente, pulse el botón de emergencia (si lo hay) situado en un lado de la parte delantera de la máquina

Cuando se presiona el botón de emergencia, el recogedor de césped se detiene y la máquina se apaga.

Cuando se haya resuelto la emergencia, reinicie el botón de emergencia, girándolo de acuerdo con las instrucciones del botón.

Categoría de parada 0: Desconexión por interrupción inmediata de la alimentación de los actuadores de la máquina.

El botón de parada de emergencia no es un dispositivo de desconexión y no apaga completamente la maquinaria.

Los equipos utilizados en entornos de autoservicio no tienen botón de emergencia. El instalador debe suministrar e instalar un dispositivo de parada de emergencia ubicado a distancia y conectado a cada máquina.

38. QUÉ HACER EN CASO DE CORTE DE ENERGÍA

En el caso de que falle la fuente de alimentación, es posible que uno o más elementos dentro del tambor se quemen. En este caso, abra la puerta y descargue la cesta dejando la puerta abierta.

Cuando se restablece el suministro de energía, el programador recuerda qué fase se ha interrumpido y lo invita a reiniciarla presionando INICIO. Vuelva a cargar la máquina y vuelva a cerrar la puerta: el ciclo se reanudará en el lugar donde se interrumpió.

Además, es posible salir pulsando el botón STOP para volver a seleccionar un programa.

39. QUÉ HACER SI HUELES A GAS

En el caso de que se pueda percibir un olor a gas en el ambiente donde está instalada la secadora:

- detener la ejecución del programa inmediatamente;
- abrir todas las puertas y ventanas inmediatamente;
- cierre inmediatamente la válvula o la válvula de compuerta aguas arriba de la máquina y el colector principal;
- no encienda luces, fósforos, encendedores;
- no fume;

Finalmente, llame al instalador para verificar el origen de la fuga de gas.

40. MANTENIMIENTO DE LA SECADORA



¡ATENCIÓN!

Existe riesgo de lesiones o daños en el equipo.

Cualquier trabajo de mantenimiento ordinario o extraordinario debe ser realizado por personal profesionalmente calificado.

La limpieza y el mantenimiento del producto no pueden ser realizados por niños, incluso si están supervisados por un adulto.

Asegúrese de que todas las fuentes de alimentación estén desconectadas antes de realizar cualquier mantenimiento.

Candado el interruptor de enclavamiento trasero.

No rocíe agua ni vapor para limpiar.

Se informa de los mantenimientos ordinarios y extraordinarios con las cadencias programadas.

No permita que se acumulen pelusas alrededor de la secadora.

Para la limpieza diaria, utilice un paño suave y húmedo. No utilice productos abrasivos, estropajos, disolventes u objetos metálicos.

- EN CADA CICLO

Al final de cada ciclo de secado, limpie el filtro de la máquina de cualquier pelusa acumulada.

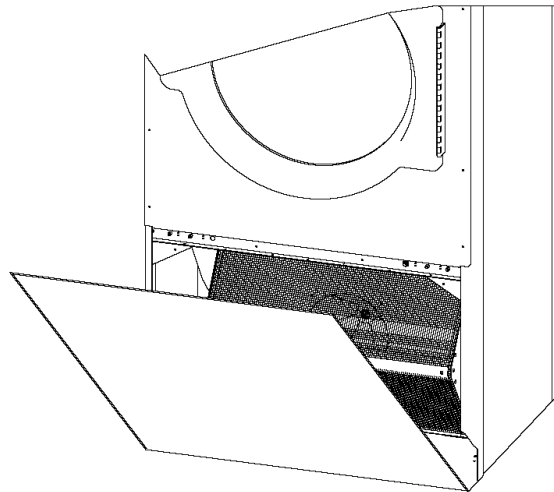

Para limpiar el filtro, abra la puerta del filtro o (en algunos modelos) tire del cajón y acceda al compartimento del filtro.

Para los modelos con acceso a la puerta, el filtro no debe retirarse de su carcasa.

Para los modelos con acceso a cajones, vacíe el filtro de bolsas, teniendo cuidado de no dañar la malla.

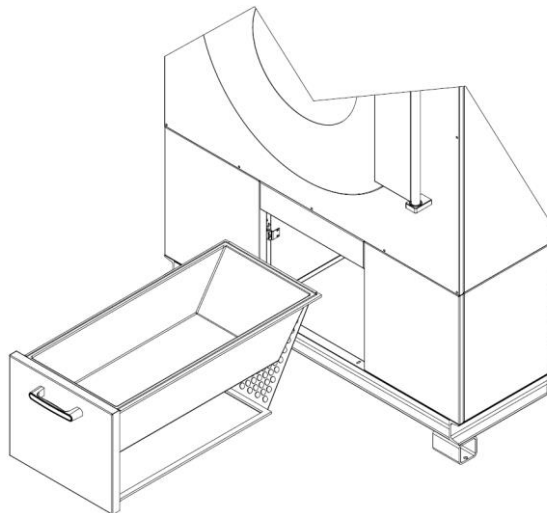

En ambos modelos, las impurezas deben eliminarse del filtro con las manos: ¡no utilice objetos afilados o puntiagudos!



¡ATENCIÓN!

Nunca opere la secadora sin el filtro de pelusas. Reemplace el filtro inmediatamente si se daña.

- CADA SEMANA

Verifique el estado de limpieza del tambor: asegúrese de que no haya depósitos. Asegúrate de que no haya pegamento de costuras de nylon, botones o cualquier otra cosa que pueda dañar las prendas.

Compruebe la integridad del sello del ojo de buey.



¡ATENCIÓN!

No utilice un limpiador de alta presión o un chorro de agua continuo para limpiar el tambor. La cesta debe limpiarse con un paño suave y seco.

- CADA TRES MESES

Compruebe la limpieza del ventilador de admisión. Compruebe la limpieza de los ventiladores de refrigeración de la cesta y de los motores de los ventiladores.
Verifique las condiciones de limpieza del filtro de entrada de aire en el intercambiador (si está presente).

- **CADA AÑO**

Se debe consultar a un centro de asistencia técnica autorizado para realizar:

- Limpiar el quemador o los elementos calefactores del polvo, las pelusas y las impurezas depositadas
- Limpieza del compartimento interno de la secadora
- Prueba de fugas del circuito neumático
- La comprobación de fugas de la rampa de gas



¡ATENCIÓN!

La limpieza de la máquina es extremadamente importante. ¡La acumulación de pelusas podría generar el riesgo de desarrollar un incendio!

- **SI ES NECESARIO**

Si la temperatura dentro de la batería es demasiado alta, el termostato de seguridad detiene el funcionamiento del sistema de calefacción: el tambor continúa girando pero el sistema de calefacción permanece desactivado. La tableta termostática tiene reinicio manual, por lo que, si esto ocurre, es necesario apagar la máquina, apagar todas las fuentes de alimentación, abrir la puerta superior en la parte frontal de la máquina y presionar el botón marrón ubicado cerca de la tableta.

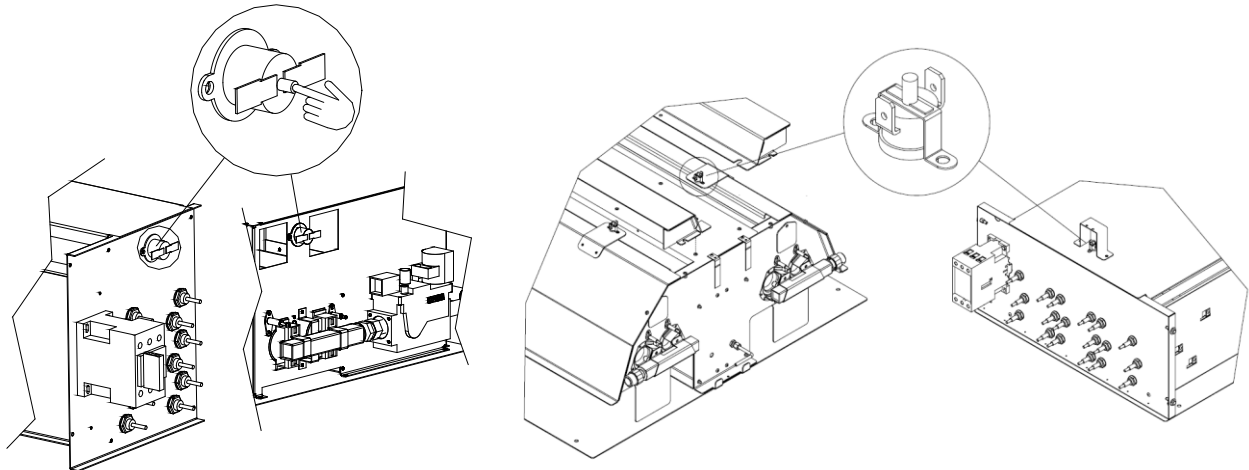

Si el problema se repite, apague la máquina, desconecte todas las fuentes de alimentación y llame al centro de asistencia técnica autorizado.



¡ATENCIÓN!

En el caso de las máquinas basculantes, antes de comenzar cualquier mantenimiento, asegúrese de que el circuito de aire esté completamente descargado y que no se puedan producir movimientos de los accionamientos neumáticos, incluso en ausencia de una fuente de alimentación.

Al realizar el mantenimiento de algunos accionamientos en una posición sin reposo, asegúrese de bloquear mecánica y de forma segura los accionamientos neumáticos.



¡ATENCIÓN!

Todas las operaciones de mantenimiento extraordinarias deben realizarse solo después de desconectar todas las fuentes de alimentación (eléctrica, vapor, gas, aire). Cualquier prueba que se lleve a cabo después del mantenimiento solo debe realizarse después de que todos los protectores se hayan vuelto a ensamblar y asegurar.

41. PROBLEMAS DE SECADO

En caso de que haya malos resultados en los tejidos secos, consulte la siguiente tabla.

PROBLEMA detectado	SOLUCIÓN PROBABLE
Las telas salen con manchas amarillentas.	Comprueba que los enjuagues realizados con la lavadora sean exhaustivos y eliminen por completo los residuos de detergente. El PH debe estar entre 5 y 6.
Las telas salen amarillentas.	Compruebe que la temperatura de secado es compatible con las temperaturas esperadas para el tejido: es posible que la temperatura de secado sea demasiado alta
Las telas salen aún húmedas.	Compruebe la temperatura seleccionada: puede ser demasiado baja. Compruebe el extractor de aire húmedo: una obstrucción podría limitar su eficiencia Revise la carga: puede ser demasiada y no permita que el flujo de aire pase a través de la ropa.
Las telas salen endurecidas.	Compruebe la temperatura del ciclo, especialmente en el caso de tejidos de lino puro. Si la temperatura es demasiado alta, la tela tiende a endurecerse.
Las telas salen afieltradas.	Verifique las etiquetas de las prendas y el cumplimiento para su uso en secadoras: especialmente para prendas de lana y mezcla de lana. Evite el secado completo en este caso.
La cesta tiene arañazos. Algunas telas salen arruinadas, rotas.	Algunos elementos metálicos como hebillas, ganchos, sujetadores deben envolverse en un paño antes de secarse, para proteger el tambor de daños como arañazos o golpes, que a su vez podrían dañar las prendas

42. USO DE LA MÁQUINA BASCULANTE

A la descripción de los párrafos anteriores se deben agregar las siguientes aclaraciones, si la máquina está equipada con un sistema de inclinación de la cesta hacia adelante y/o hacia atrás. En este caso, los comandos se gestionan a través de una botonera remota.



¡ATENCIÓN!

Cuando la máquina es basculante, o está equipada con una apertura de puerta neumática, el operador debe permanecer fuera del alcance de la máquina y del ojo de buye, utilizando el control remoto apropiado que se muestra a continuación.

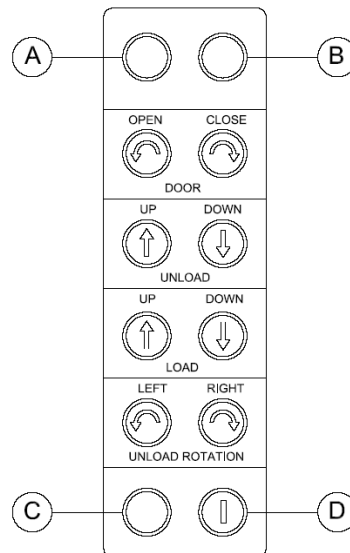

Espere siempre a que termine un programa antes de inclinarse. El uso del control manual se habilita o deshabilita accionando el interruptor de llave (D).

Cuando el control manual está activo, el microprocesador de la máquina se desactiva. La activación de la botonera se indica mediante el encendido de la luz verde (A).

OPERACIONES DE CARGA (para las máquinas que lo suministran)

Accione el interruptor de llave para activar el control manual. Abra la puerta presionando el botón de activación (abajo a la izquierda) y el botón "PUERTA ABIERTA" al mismo tiempo. Cuando la puerta esté completamente abierta, gire la máquina hacia atrás presionando el botón de activación (C) y el botón "LOAD UP" al mismo tiempo. Una vez finalizada la operación de carga, vuelva a colocar la máquina en posición horizontal pulsando el botón de activación (C) y el botón "LOAD DOWN" al mismo tiempo.

Finalmente, cierre la puerta presionando el botón de activación (C) y el botón "CERRAR PUERTA" al mismo tiempo. Apague el control manual operando el interruptor de llave (D).

OPERACIONES DE DESCARGA

Accione el interruptor de llave (D) para activar el control manual. Abra la puerta presionando el botón de activación (C) y el botón "PUERTA ABIERTA" al mismo tiempo. Cuando se complete la apertura de la puerta, inclínese hacia adelante presionando el botón de activación (C) y el botón "DESCARGAR ABAJO" al mismo tiempo. Cuando la máquina está en la posición de descarga, es posible facilitar la salida de la ropa girando el tambor lentamente (hacia la derecha y/o hacia la izquierda) presionando el botón de activación (C) y el botón "ROTACIÓN DE DESCARGA" (DERECHA y/o IZQUIERDA) al mismo tiempo. Una vez finalizada la operación de descarga, vuelva a colocar la máquina en posición horizontal pulsando el botón de activación (abajo a la izquierda) y el botón "DESCARGAR ARRIBA" al mismo tiempo. Cierre la puerta presionando el botón de activación (C) y el botón "CERRAR PUERTA" al mismo tiempo. Finalmente, desactive el control manual presionando el interruptor de llave en la parte inferior derecha.

43. PROCEDIMIENTO DE CONTROL DE LOS DISPOSITIVOS DE SEGURIDAD



¡ATENCIÓN!

Después de encender la máquina y antes de comenzar a trabajar, siempre es necesario verificar que todos los dispositivos de seguridad funcionen perfectamente.

El usuario deberá realizar siempre escrupulosamente el siguiente procedimiento:

Secuencia de ACCIONES	REACCIONES CONSECUENTES
Inicia un ciclo y abre la puerta	La máquina debe detenerse y detenerse.

Secuencia de ACCIONES	REACCIONES CONSECUENTES
Inicie un ciclo y abra la puerta del filtro	La máquina debe detenerse y detenerse.
Accione (si está presente) el botón de emergencia	El recogedor de hierba debe detenerse y la máquina debe apagarse.
Fuente de alimentación recién dada	La máquina debe permanecer en modo de espera a la espera de una orden (tambor parado, ventilador y calefacción desactivados)

44. DESGUACE

Una vez finalizado el ciclo de vida de la máquina, proceda al desguace de acuerdo con la normativa vigente, separando las partes metálicas de las piezas de plástico, piezas de vidrio, piezas eléctricas/electrónicas. De conformidad con el artículo 13 del Decreto Legislativo n.º 151 de 25 de julio de 2005 "Aplicación de las Directivas 2002/95/CE, 2002/96/CE y 2003/108/CE, relativas a la reducción del uso de sustancias peligrosas en los aparatos eléctricos y electrónicos, así como a la eliminación de residuos"



El símbolo del cubo de basura tachado en el aparato o en su embalaje indica que el producto, al final de su vida útil, debe recogerse por separado de otros residuos.

La recogida selectiva de estos equipos al final de su vida útil es organizada y gestionada por el fabricante. Por lo tanto, el usuario que desee deshacerse de este equipo debe ponerse en contacto con el fabricante y seguir el sistema que este último ha adoptado para permitir la recogida selectiva del equipo que ha llegado al final de su vida útil.

Una adecuada recogida selectiva para el posterior reciclaje, tratamiento y eliminación ambientalmente compatible de los equipos desechados ayuda a evitar posibles efectos negativos sobre el medio ambiente y la salud y promueve la reutilización y/o reciclaje de los materiales de los que se componen los equipos.

La disposición ilegal del producto por parte del titular implica la aplicación de las sanciones previstas por la legislación vigente.



¡ATENCIÓN!

Si la máquina se pone en desuso, antes de desecharla, inutilice el cierre del ojo de buey, para que nadie pueda encerrarse en su interior a riesgo de su vida.

Desconecte el cable de alimentación y deséchelo.

45. CONDICIONES DE GARANTÍA

Para conocer las condiciones de garantía, consulte la lista de precios del fabricante o el contrato de venta firmado.



¡ATENCIÓN!

Para beneficiarse de la garantía del fabricante, se deben observar escrupulosamente las instrucciones contenidas en el propio manual y, en particular:

- operar siempre dentro de los límites de uso de la máquina;
- realizar siempre un mantenimiento constante y diligente;
- utilizar la máquina para utilizar personal debidamente capacitado;

- Utilice únicamente las piezas de repuesto originales especificadas por el fabricante.

46. DATOS DE PRESIÓN DE GAS

Solo para máquinas de gas, los valores de presión nominal y las dimensiones de la boquilla se muestran a continuación.

A continuación se muestran las indicaciones para cualquier control de presión con un manómetro:

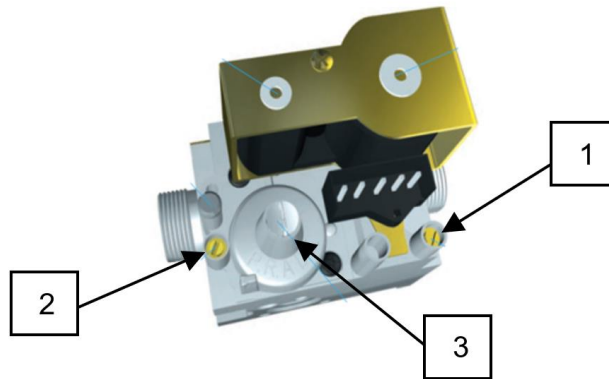

- 1) Grifo de presión de entrada: Indica la presión de suministro.
- 2) Grifo de presión de salida: indica la presión en el quemador.
- 3) regulador de presión.



¡ATENCIÓN!

Los tornillos de seguridad sueltos para la medición de presión DEBEN volver a apretarse ABSOLUTAMENTE una vez que se haya realizado la medición.

TABLA PAÍS - CATEGORÍAS - PRESIÓN NOMINAL - PRESIÓN MÍNIMA y MÁXIMA						
Categoría	País	Gas	Clasificación de presión	Presión máxima	Presión mínima	
			[mbar]	[mbar]	[mbar]	
II2H3B/P	AL, BA, BG, HR, MK, UA	G20	20	20	17	
II2H3B/P	DK, FI, SE, BG, EE, LV, LT, CZ, SI, TR, HR, RO					
I2H	NO					
I2E	LU, PL					
I2EK	NL					
II2H3+	ES, GB, GR, IE, IT, PT, SK					
I2Er	FR, BE					
II2ELL3B/P	DE					
II2H3B/P	AT, CH					
I2H	HU					
I2L	NL	G25	25	30	20	
I2Er	FR, BE		20	25	18	
II2ELL3B/P	DE	G25.3	25	30	20	
I2EK	NL	G30/G31	28-30	35	25	
I3B/P	CY, MT, NL, NO, HU					
II2H3B/P	AL, BA, BG, HR, MK, UA					
II2H3B/P	DK, FI, SE, BG, EE, LV, LT, CZ, SI, TR, HR, RO					
I3B/P	PL		37	45		
II2H3B/P	AT, CH		50	57,5		42,5
II2ELL3B/P	DE		28-30/37	35		25
I3+	LU, FR, BE			35/45		20/25
II2H3+	ES, GB, GR, IE, IT, PT, SK					

10/14/18 kg	PAÍSES EN DESARROLLO	Diámetro de la boquilla1/100	Potencia[kW]
G20	AL, BA, BG, HR, MK, UA, DK, FI, SE, BG, EE, LV, LT, CZ, SI, TR, HR, RO, NO, NL, ES, GB, GR, IE, IT, PT, SK, DE, AT, CH, HU	290	29,93
	FR, BE	260	29,93
	LU, PL	290	29,93
G25	NL	300	29,52
	FR, BE	300	29,52
	DE	320	29,58
G25.3	NL	300	29.52
G30/31	CY, MT, NO, AL, BA, BG, HR, MK, UA, BG, EE, LV, LT, CZ, SI, TR, HR, RO, PL, AT, CH	185	29,08
	DK, FI, SE	185	29,08
	NL	185	29,08
	LU, FR, BE, ES, GB, GR, IE, IT, PT, SK	185	29,08
	DE, HU	165	30,04
* = regulador de presión fuera de servicio; Tornillo totalmente atornillado			

23/34 kg	PAÍSES EN DESARROLLO	Diámetro de la boquilla1/100	23Potencia[kW]	34Potencia[kW]
G20	AL, BA, BG, HR, MK, UADK, FI, SE, BG, EE, LV, LT, CZ, SI, TR, HR, RONONLES, GB, GR, IE, IT, PT, SKDEAT, CHHU	270	38,91	51,88
	FR, BE	240	38,91	51,88
	LU, PL	270	38,91	51,88
G25	NL	290	38,79	51,72
	FR, BE	290	38,79	51,72
	DE	300	38,2	50,93
G25.3	NL	---	---	---
G30/31	CY, MT, NOAL, BA, BG, HR, MK, UABG, EE, LV, LT, CZ, SI, TR, HR, ROPLAT, CH	175	38,41	51,21
	DK, FI, SE	175	38,41	51,21
	NL	175	38,41	51,21
	LU, FR, ABEJAS, GB, GR, IE, IT, PT, SK	175	38,41	51,21
	DE, HU	150	38,35	51,13
* = regulador de presión fuera de servicio; Tornillo totalmente atornillado				

55 Kg	PAÍSES EN DESARROLLO	Presión de la boquilla [mbar]	Diámetro de la boquilla1/100	Diafragma primario	Diafragma secundario	Potencia [kW]
G20	AL, BA, BG, HR, MK, UADK, FI, SE, BG, EE, LV, LT, CZ, SI, TR, HR, RONOLU, PLNLES, GB, GR, IE, IT, PT, SKFR, BEDEAT, CHHU	15,5	405	SÍ	NO	105
G25	NLFR, BEDE	15,5	405	NO	NO	105
G25.3	NL	15,5	405	NO	NO	105
G30/31	CY, MT, NL, NO, HUAL, BA, BG, HR, MK, UADK, FI, SE, BG, EE, LV, LT, CZ, SI, TR, HR, ROPLAT, CHDE	27	255	NO	SÍ	105
G30/31	LU, FR, ABEJAS, GB, GR, IE, IT, PT, SK	27*	255	NO	SÍ	105
* = regulador de presión fuera de servicio; Tornillo totalmente atornillado						

75 Kg	PAÍSES EN DESARROLLO	Presión de la boquilla [mbar]	Diámetro de la boquilla1/100	Diafragma primario	Diafragma secundario	Potencia kW
G20	AL, BA, BG, HR, MK, UADK, FI, SE, BG, EE, LV, LT, CZ, SI, TR, HR, RONOLU, PLNLES, GB, GR, IE, IT, PT, SKFR, BEDEAT, CHHU	13	500	NO	NO	135
G25	NLFR, BEDE	13	500	NO	NO	110
G25.3	NL	13	500	NO	NO	110
G30/31	CY, MT, NL, NO, HUAL, BA, BG, HR, MK, UADK, FI, SE, BG, EE, LV, LT, CZ, SI, TR, HR, ROPLAT, CHDE	27	300	NO	SÍ	140
G30/31	LU, FR, ABEJAS, GB, GR, IE, IT, PT, SK	27*	300	NO	SÍ	140
* = regulador de presión fuera de servicio; Tornillo totalmente atornillado						